

48 cc. 2T - ZEFFIRETTO 1963 → 1967

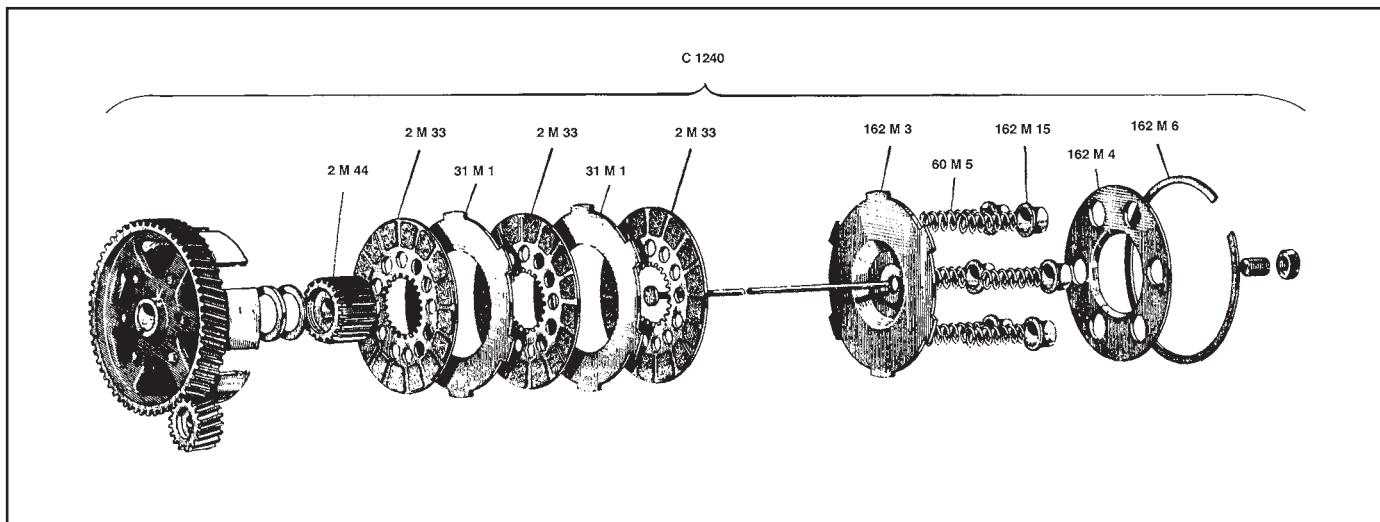

| MATRICOLA | DESCRIZIONE |
|-----------|--------------------------|
| C 1240 | Gruppo frizione completo |
| 2 M 44 | Innesto |
| 2 M 33 | Disco guarnito |
| 32 M 1 | Disco acciaio |
| 162 M 3 | Spingidischi |
| 60 M 5 | Molla |
| 162 M 15 | Bicchierino |
| 162 M 4 | Disco portabicchierini |
| 162 M 6 | Anello elastico |

| MATRICOLA | DESCRIZIONE |
|-----------|--|
| S 1064 | Serie composta da: 3 articolo 2 M 33 2 articolo 32 M 1 |
| S 1064/B | Serie composta da: 3 articolo 2 M 33 |
| SM 63/6 | Serie composta da: 6 articolo 60 M 5 |

2

60 cc. 2T - 1960

65 cc. 2T - 1970

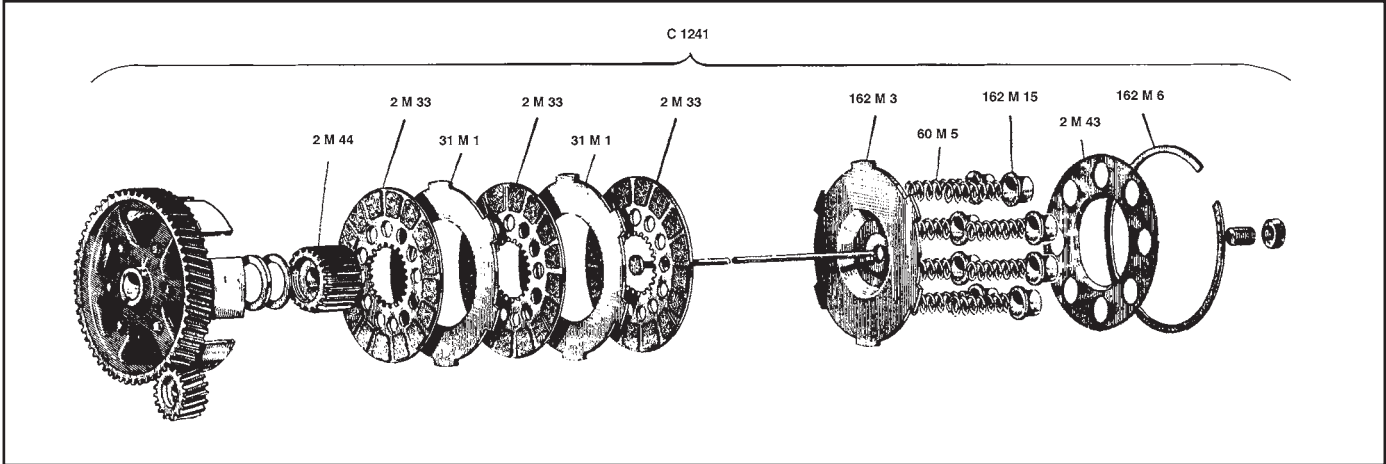

| MATRICOLA | DESCRIZIONE |
|-----------|--------------------------|
| C 1241 | Gruppo frizione completo |
| 2 M 44 | Innesto |
| 2 M 33 | Disco guarnito |
| 32 M 1 | Disco acciaio |
| 162 M 3 | Spingidischi |
| 60 M 5 | Molla |
| 162 M 15 | Bicchierino |
| 2 M 43 | Disco portabicchierini |
| 162 M 6 | Anello elastico |

| MATRICOLA | DESCRIZIONE |
|-----------|--|
| S 1064 | Serie composta da: 3 articolo 2 M 33 2 articolo 32 M 1 |
| S 1064/B | Serie composta da: 3 articolo 2 M 33 |
| SM 63/8 | Serie composta da: 8 articolo 60 M 5 |

98 cc. 2T - 90X 1966

98 cc. 2T - 90Z 1966

125 cc. 2T - MLS → 1970

125 cc. 2T - SX → 1970

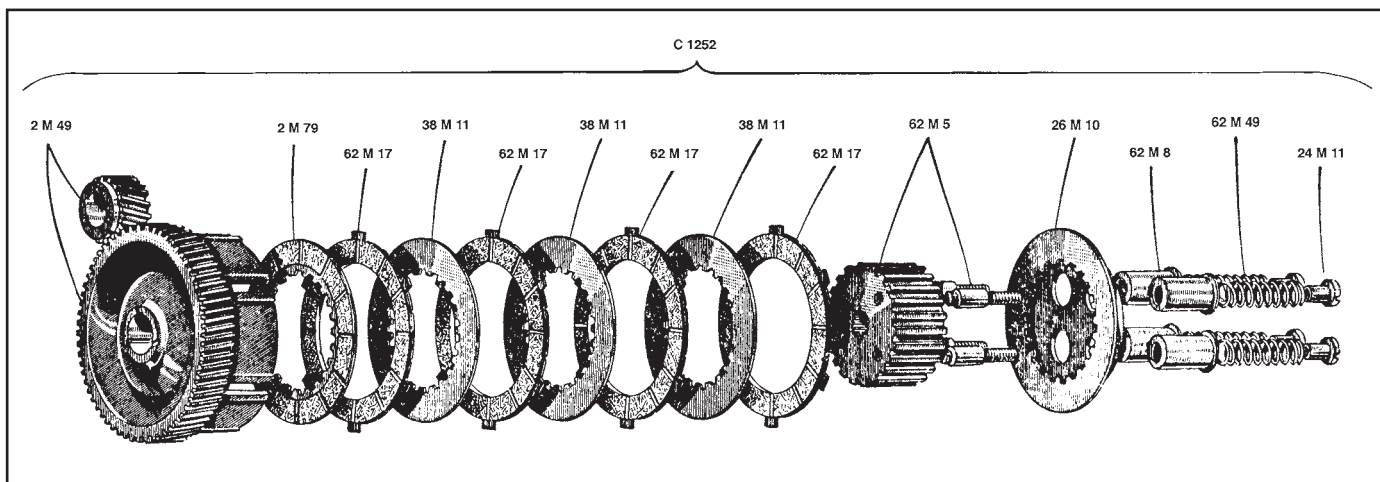

| MATRICOLA | DESCRIZIONE |
|-----------|-----------------------------|
| C 1252 | Gruppo frizione completo |
| 2 M 49 | Coppa con coppia Z.61/19 |
| 2 M 79 | Disco guarnito da una parte |
| 62 M 17 | Disco guarnito |
| 38 M 11 | Disco acciaio |
| 62 M 5 | Innesto |
| 26 M 10 | Spingidischi |
| 62 M 8 | Bicchierino |
| 62 M 49 | Molla |
| 24 M 11 | Dado |

| MATRICOLA | DESCRIZIONE |
|-----------|---|
| S 1136 | Serie composta da: 1 articolo 2 M 79 4 articolo 62 M 17 3 articolo 38 M 11 |
| S 1136/B | Serie composta da: 1 articolo 2 M 79 4 articolo 62 M 17 |

125 cc. 2T - ALETTA REGOLARITÀ / CROSS 1968 → 1972

| MATRICOLA | DESCRIZIONE |
|-----------|-----------------------------|
| C 1131 | Gruppo frizione completo |
| 2 M 79 | Disco guarnito da una parte |
| 2 M 73 | Disco guarnito |
| 38 M 11 | Disco acciaio |
| 26 M 10 | Spingidischi |
| 2 M 70 | Molla |
| 62 M 8 | Bicchierino |
| 24 M 11 | Dado |

| MATRICOLA | DESCRIZIONE |
|-----------|--|
| S 1137 | Serie composta da: 1 articolo 2 M 79 6 articolo 2 M 73 5 articolo 38 M 11 |
| S 1137/B | Serie composta da: 1 articolo 2 M 79 6 articolo 2 M 73 |

125 cc. 2T - ALETTA COMPETIZIONE 1968 → 1972

| MATRICOLA | DESCRIZIONE |
|-----------|---------------------------------|
| 2 M 110 | Disco sinterizzato da una parte |
| 2 M 109 | Disco sinterizzato |
| 2 M 60 | Disco acciaio |
| 26 M 10 | Spingidischi |
| 62 M 49 | Molla |
| 24 M 11 | Dado |
| 62 M 8 | Bicchierino |

| MATRICOLA | DESCRIZIONE |
|-----------|---|
| S 1087 | Serie composta da: 7 articolo 2 M 109 1 articolo 2 M 110 6 articolo 2 M 60 |
| SM 62/5 | Serie composta da: 5 articolo 62 M 49 |

125 cc. 2T - Zeffiro 1950 → 1955

125 cc. 2T - Cigno 1956 → 1961

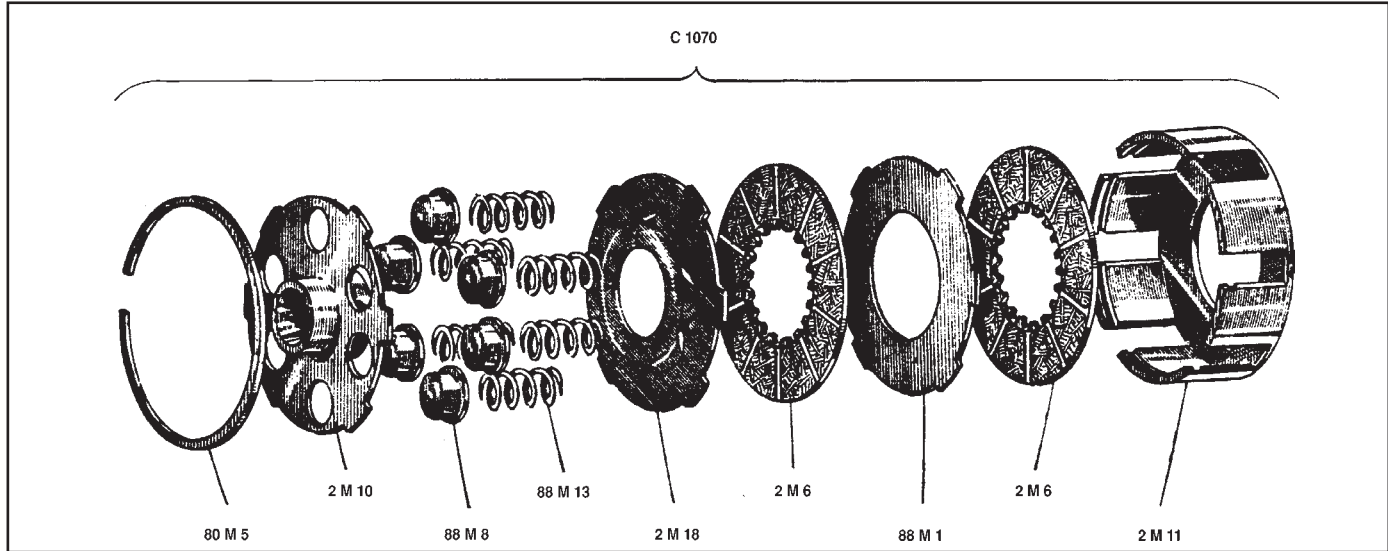

| MATRICOLA | DESCRIZIONE |
|-----------|--------------------------|
| C 1070 | Gruppo frizione completo |
| 2 M 11 | Coppa frizione |
| 2 M 6 | Disco guarnito |
| 88 M 1 | Disco acciaio |
| 2 M 18 | Spingidischi |
| 88 M 13 | Molla |
| 88 M 8 | Bicchierino |
| 2 M 10 | Disco con codolo |
| 80 M 5 | Anello elastico |

| MATRICOLA | DESCRIZIONE |
|-----------|---|
| S 1070 | Serie composta da: 2 articolo 2 M 6 1 articolo 88 M 1 |
| S 1070/B | Serie composta da: 2 articolo 2 M 6 |

150 cc. 2T - BREZZA 1963 → 1964

| MATRICOLA | DESCRIZIONE |
|-----------|------------------------------|
| 2 M 52 | Disco guarnito |
| 2 M 53 | Disco guarnito con colonnine |

| MATRICOLA | DESCRIZIONE |
|-----------|--|
| S 1080/B | Serie composta da: 4 articolo 2 M 52 1 articolo 2 M 53 |

150 cc. 2T - ZEFFIRO 1956 → 1961

150 cc 2T - CORSARO 1955

250 cc. 2T - BICILINDRICA 1953

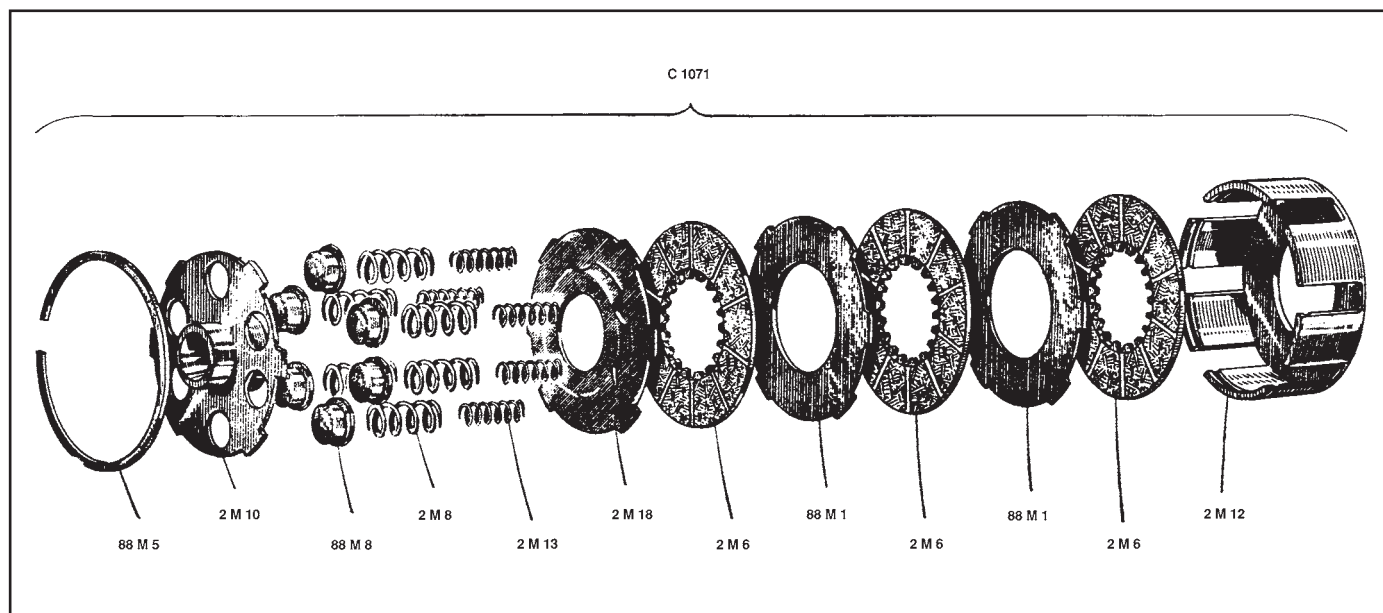

| MATRICOLA | DESCRIZIONE |
|-----------|--------------------------|
| C 1071 | Gruppo frizione completo |
| 2 M 12 | Coppa frizione |
| 2 M 6 | Disco guarnito |
| 88 M 1 | Disco acciaio |
| 2 M 18 | Spingidischi |
| 2 M 13 | Molla interna |
| 2 M 8 | Molla esterna |
| 88 M 8 | Bicchierino |
| 2 M 10 | Disco con codolo |
| 80 M 5 | Anello elastico |

| MATRICOLA | DESCRIZIONE |
|-----------|---|
| S 1072 | Serie composta da: 3 articolo 2 M 6 2 articolo 88 M 1 |
| S 1072/B | Serie composta da: 3 articolo 2 M 6 |

- 175 cc. 4T - ALA BIANCA 1958 → 1962
- 175 cc. 4T - ALA ROSSA 2ª serie 1960 → 1962
- 250 cc. 4T - ALA AZZURRA 1958 → 1964
- 250 cc. 4T - ALA VERDE 1959 → 1964
- 250 cc. 4T - WISCONSIN

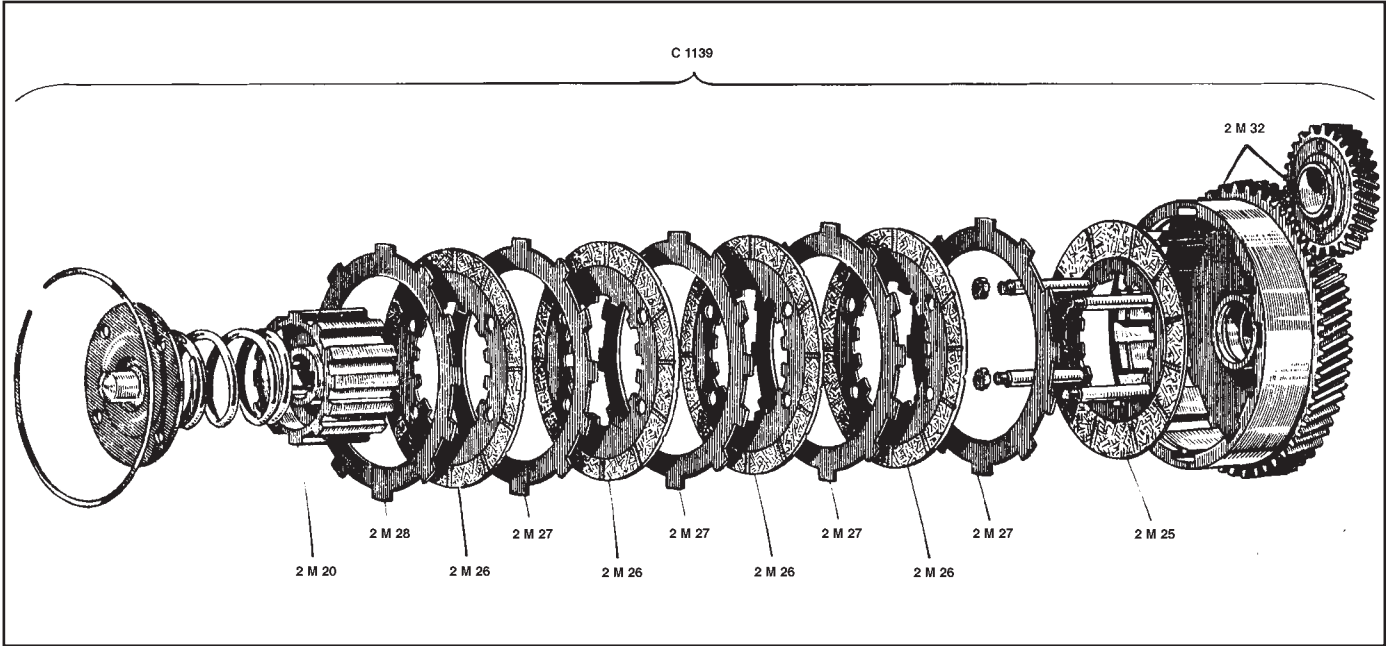

| MATRICOLA | DESCRIZIONE |
|-----------|-------------------------------|
| C 1139 | Gruppo frizione completo |
| 2 M 32 | Coppa con coppia Z.65/26 |
| 2 M 25 | Disco guarnito con colonnine |
| 2 M 27 | Disco acciaio (spessore 1 mm) |
| 2 M 26 | Disco guarnito |
| 2 M 28 | Disco frontale |
| 2 M 20 | Innesto |

| MATRICOLA | DESCRIZIONE |
|-----------|--|
| S 1237 | Serie composta da: 4 articolo 2 M 26 4 articolo 2 M 27 |
| S 1237/B | Serie composta da: 4 articolo 2 M 26 |
| S 1237/C | Serie composta da: 1 articolo 2 M 25 4 articolo 2 M 26 4 articolo 2 M 27 1 articolo 2 M 28 |

250 cc. 4T - ALA VERDE 1965 → 1968

| MATRICOLA | DESCRIZIONE |
|-----------|----------------------------------|
| 2 M 26 | Disco guarnito (spessore 3,3 mm) |
| 2 M 28 | Disco frontale |
| 2 M 74 | Disco acciaio (spessore 2 mm) |
| 2 M 75 | Disco guarnito con colonnine |

| MATRICOLA | DESCRIZIONE |
|-----------|--|
| S 1836 | Serie composta da: 4 articolo 2 M 26 4 articolo 2 M 74 1 articolo 2 M 75 1 articolo 2 M 28 |

250 cc. 4T - ALA VERDE 1969 →

| MATRICOLA | DESCRIZIONE |
|-----------|--------------------------------|
| 2 M 76 | Disco guarnito (spessore 3 mm) |
| 2 M 28 | Disco frontale |
| 2 M 74 | Disco acciaio (spessore 2 mm) |
| 2 M 75 | Disco guarnito con colonnine |

| MATRICOLA | DESCRIZIONE |
|-----------|--|
| S 1827 | Serie composta da: 5 articolo 2 M 76 5 articolo 2 M 74 1 articolo 2 M 75 1 articolo 2 M 28 |

175 cc. 4T - ALA ROSSA 175 S 1^a serie 1958 → 1959
 175 cc. 4T - ALA D'ORO 1957
 175 cc. 4T - CHIMERA 1956 → 1961

250 cc. 4T - CHIMERA 1958 → 1963
 250 cc. 4T - N 1958
 250 cc. 4T - ALA D'ORO 250 S 1959 → 1968

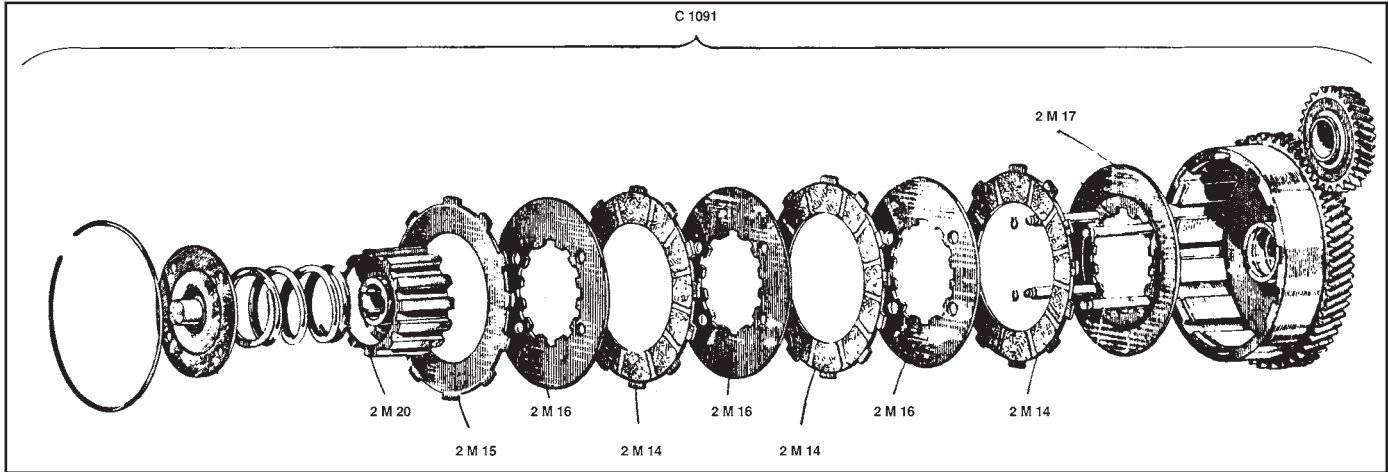

| MATRICOLA | DESCRIZIONE |
|-----------|-----------------------------|
| C 1091 | Gruppo frizione completo |
| 2 M 17 | Disco con colonnine |
| 2 M 14 | Disco guarnito |
| 2 M 16 | Disco acciaio |
| 2 M 15 | Disco guarnito da una parte |
| 2 M 20 | Innesto |

| MATRICOLA | DESCRIZIONE |
|-----------|---|
| S 1027 | Serie composta da: 3 articolo 2 M 14 3 articolo 2 M 16 1 articolo 2 M 15 |
| S 1027/B | Serie composta da: 3 articolo 2 M 14 1 articolo 2 M 15 |

250 cc. 4T - ALA D'ORO 250 S 1959 → 1968 MODIFICA

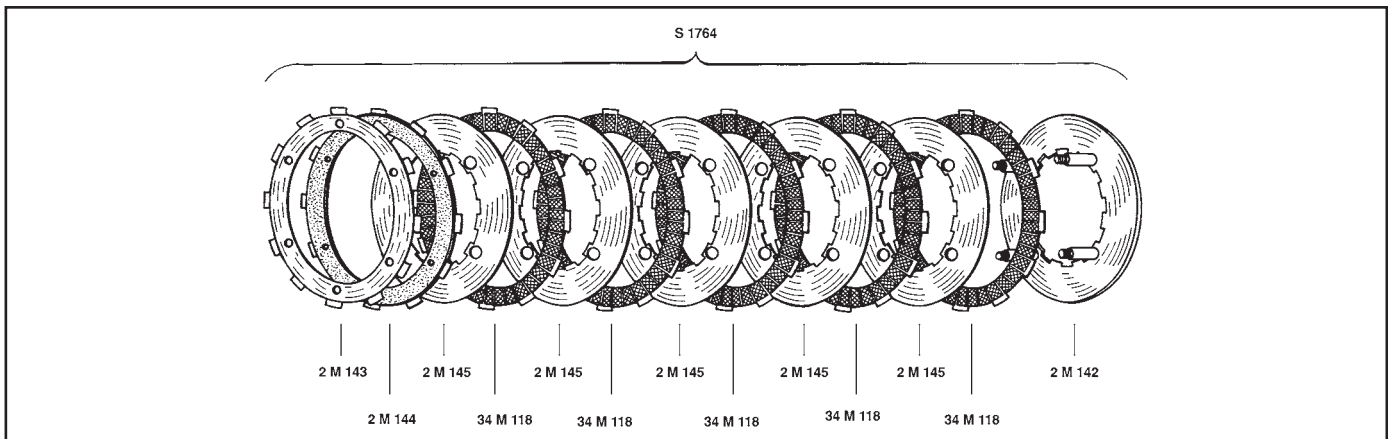

| MATRICOLA | DESCRIZIONE |
|-----------|---------------------|
| 2 M 142 | Disco con colonnine |
| 34 M 118 | Disco guarnito |
| 2 M 145 | Disco acciaio |
| 2 M 143 | Disco da una parte |
| 2 M 144 | Disco frontale |

| MATRICOLA | DESCRIZIONE |
|-----------|---|
| S 1764 | Serie composta da: 1 articolo 2 M 142 5 articolo 34 M 118 5 articolo 2 M 145 1 articolo 2 M 143 1 articolo 2 M 144 |

350 cc. 4T - SS 1973 → 1974

350 cc. 4T - TV 1969 → 1972

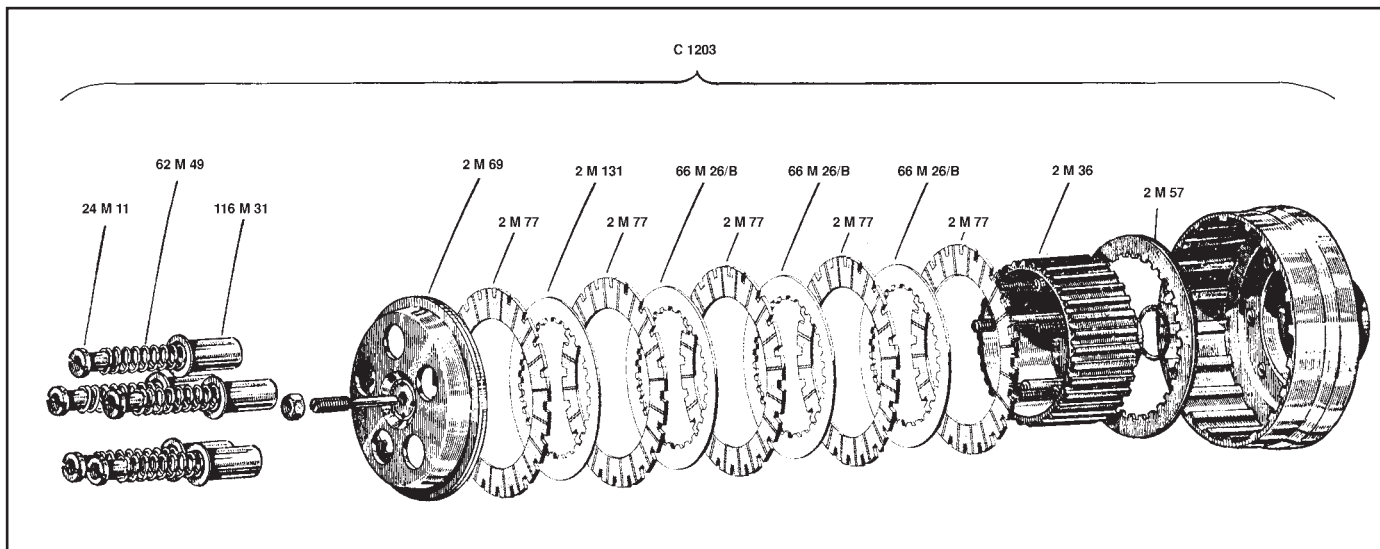

| MATRICOLA | DESCRIZIONE |
|-----------|-----------------------------|
| C 1203 | Gruppo frizione completo |
| 2 M 57 | Disco guarnito da una parte |
| 2 M 36 | Innesto |
| 2 M 77 | Disco guarnito |
| 66 M 26/B | Disco acciaio |
| 2 M 131 | Disco acciaio bombato |
| 2 M 69 | Spingidischi |
| 116 M 31 | Bicchierino |
| 62 M 49 | Molla rinforzata |
| 24 M 11 | Dado |

| MATRICOLA | DESCRIZIONE |
|-----------|--|
| S 1153 | Serie composta da: 5 articolo 2 M 77 1 articolo 2 M 57 3 articolo 66 M 26/B 1 articolo 2 M 131 |
| S 1153/B | Serie composta da: 5 articolo 2 M 77 1 articolo 2 M 57 |
| SM 62/5 | Serie composta da: 5 articolo 62 M 49 |

10

350 cc. 4T - SPRINT 1971

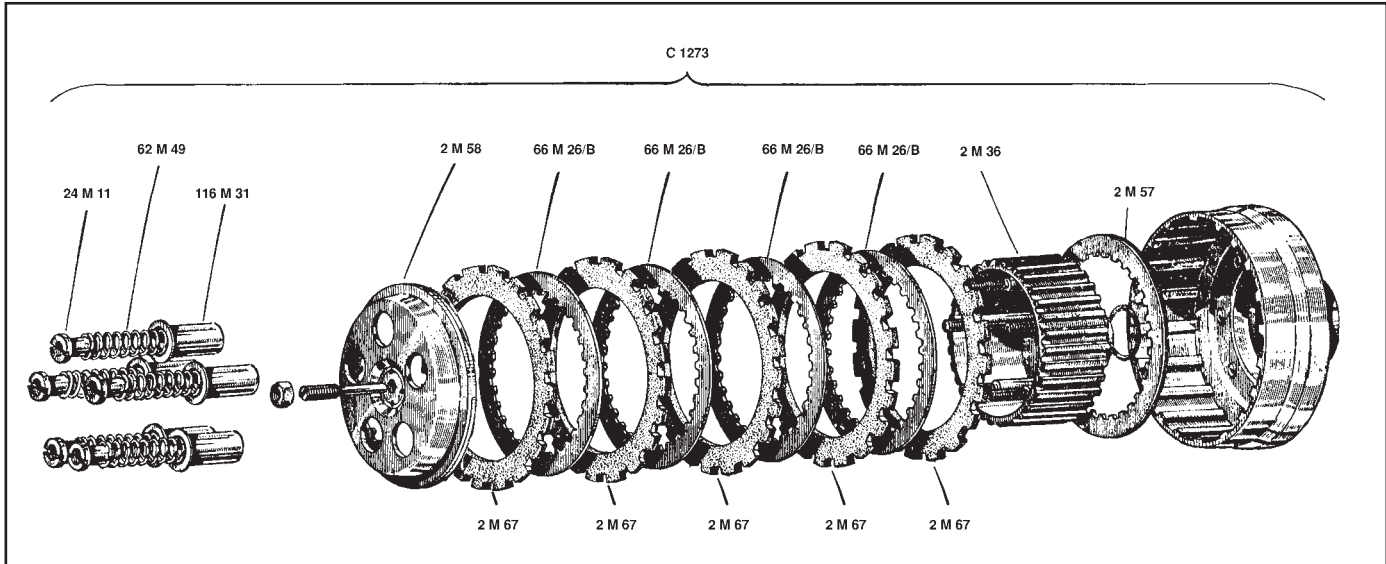

| MATRICOLA | DESCRIZIONE |
|-----------|-----------------------------|
| C 1273 | Gruppo frizione completo |
| 2 M 57 | Disco guarnito da una parte |
| 2 M 36 | Innesto |
| 2 M 67 | Disco guarnito |
| 66 M 26/B | Disco acciaio |
| 2 M 58 | Spingidischi |
| 116 M 31 | Bicchierino |
| 62 M 49 | Molla |
| 24 M 11 | Dado |

| MATRICOLA | DESCRIZIONE |
|-----------|--|
| S 1003 | Serie composta da: 5 articolo 2 M 67 1 articolo 2 M 57 4 articolo 66 M 26/B |
| S 1003/B | Serie composta da: 5 articolo 2 M 67 1 articolo 2 M 57 |
| SM 62/5 | Serie composta da: 5 articolo 62 M 49 |

250 cc. 4T - ALA D'ORO 1960 → 1968

350 cc. 4T - ALA D'ORO 1960 → 1968

| MATRICOLA | DESCRIZIONE |
|-----------|-----------------------|
| 2 M 37 | Disco acciaio |
| 2 M 39 | Disco guarnito |
| 2 M 40 | Spingidischi guarnito |
| 116 M 31 | Bicchierino |
| 62 M 49 | Molla |
| 24 M 11 | Dado |

| MATRICOLA | DESCRIZIONE |
|-----------|--|
| S 1029 | Serie composta da: 5 articolo 2 M 39 5 articolo 2 M 37 |
| S 1029/B | Serie composta da: 5 articolo 2 M 39 |
| SM 62/5 | Serie composta da: 5 articolo 62 M 49 |

250 cc. 4T - ALA D'ORO 1960 → 1968

350 cc. 4T - ALA D'ORO 1960 → 1968

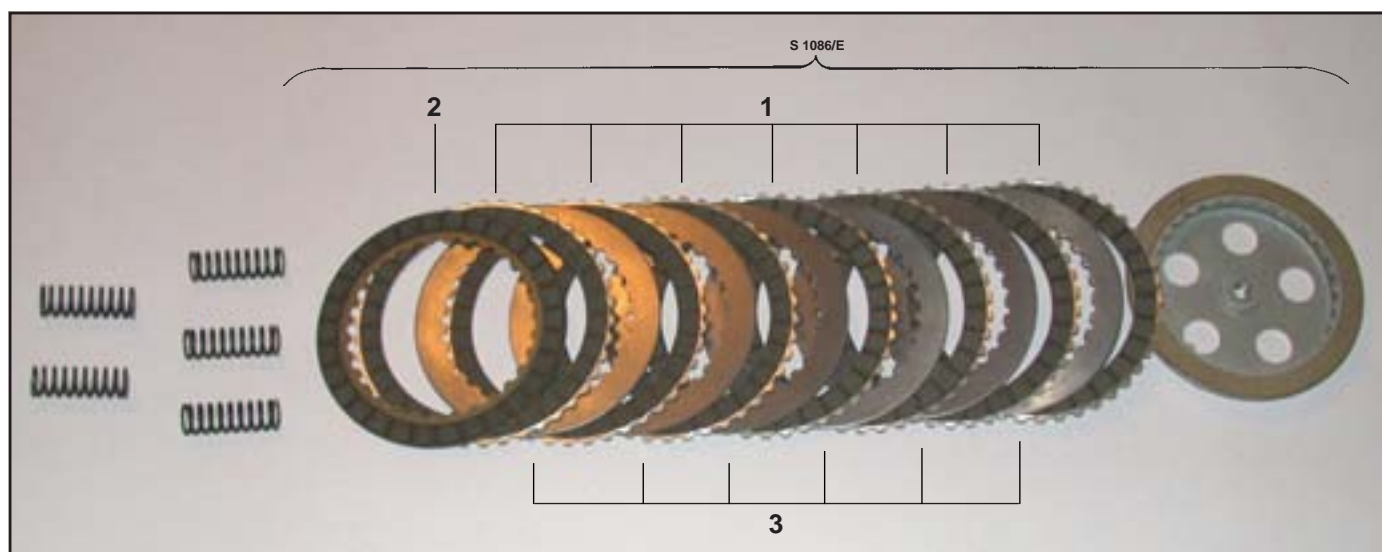

| MATRICOLA | DESCRIZIONE |
|-----------|--|
| S 1086/E | <p>MODIFICA 1 - ORGANICA</p> <p>Serie composta da: 7 dischi guarniti (1) 1 disco guarnito da 1 parte (2) 6 dischi acciaio (3) 1 spingidischi modificato</p> |

| MATRICOLA | DESCRIZIONE |
|-----------|---|
| S 1086/C | Serie composta da: 7 dischi guarniti (1) (anima alluminio) 1 disco guarnito da 1 parte (2) 6 dischi acciaio (3) 1 spingidischi modificato |
| SM 62/5 | Serie molle |

12

250 cc. 4T - ALA D'ORO 1960 → 1968

350 cc. 4T - ALA D'ORO 1960 → 1968

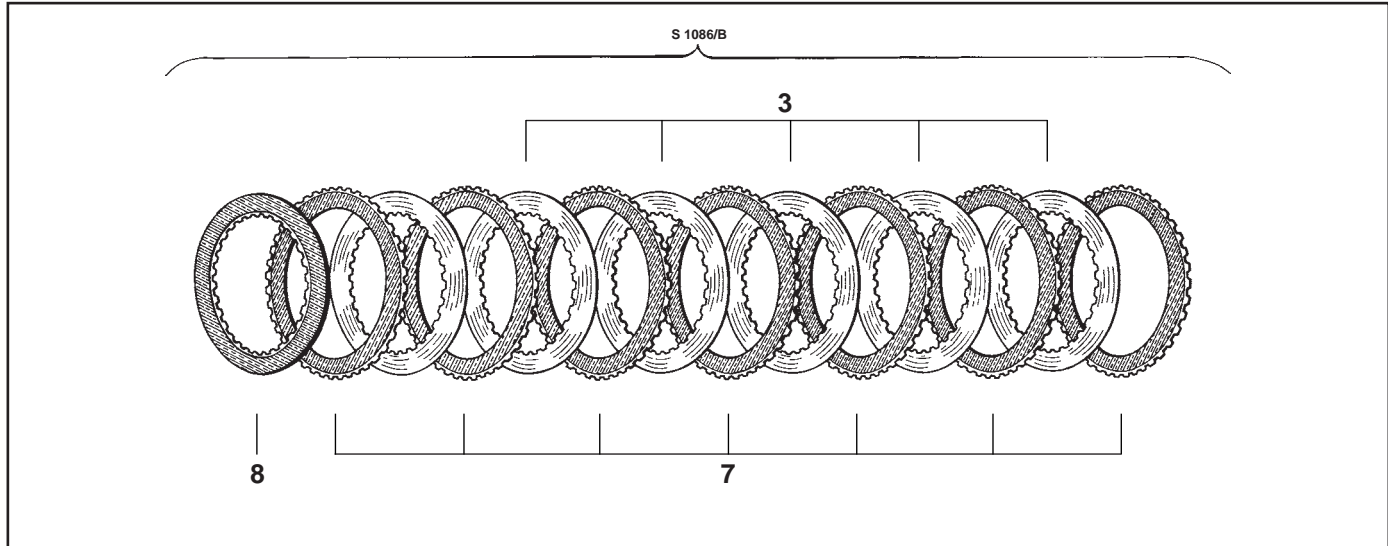

| MATRICOLA | DESCRIZIONE |
|-----------|---|
| S 1086/F | <p>MODIFICA 2 SINTERIZZATA</p> <p>Serie composta da: 7 dischi sinterizzati (7) 1 disco sinterizzato da 1 parte (8) 6 dischi acciaio (3) 1 spingidischi modificato</p> |

| MATRICOLA | DESCRIZIONE |
|-----------|---|
| S 1086/B | <p>Serie composta da: 7 dischi sinterizzati (7) 1 disco sinterizzato da 1 parte (8) 6 dischi acciaio (3)</p> |
| S 1086/G | <p>Serie composta da: 7 dischi sinterizzati (7) 1 disco sinterizzato da 1 parte (8) 5 dischi acciaio (3) 1 disco acciaio bombato (10)</p> |
| SM62/5 | <p>Serie molle</p> |

250 cc. 4T - ALA D'ORO 1960 → 1968

350 cc. 4T - ALA D'ORO 1960 → 1968

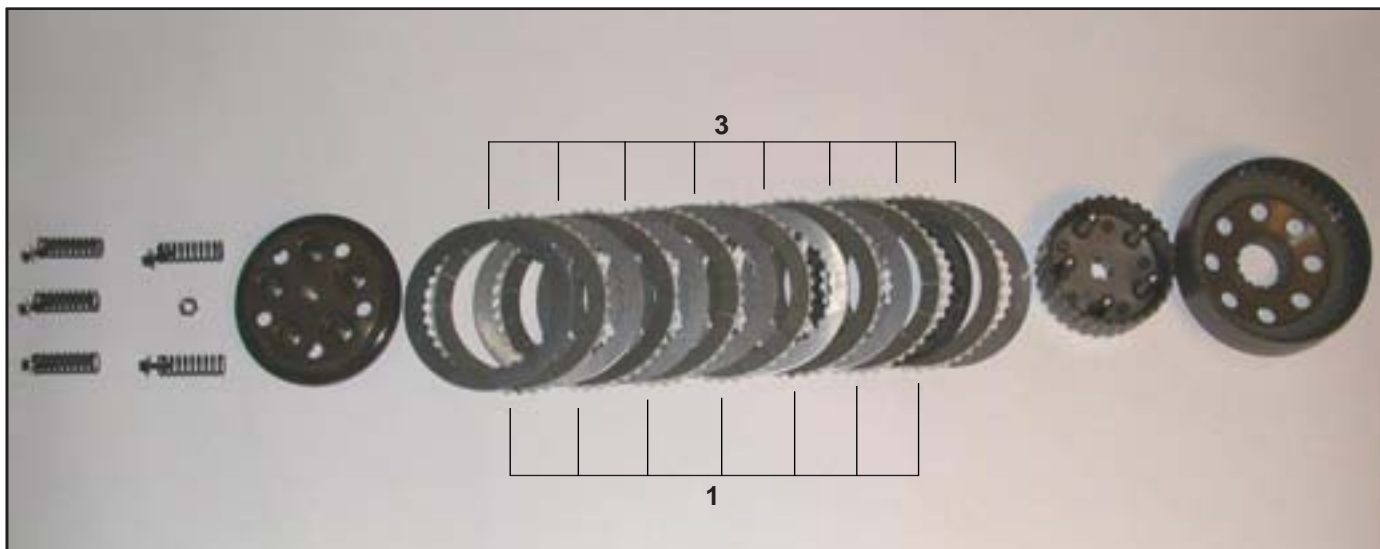

| MATRICOLA | DESCRIZIONE |
|-----------|---------------------------------------|
| | GRUPPO MODIFICATO IN ERGAL |
| C 1533 | Gruppo frizione completo |

| MATRICOLA | DESCRIZIONE |
|-----------|---|
| | RICAMBI PER GRUPPO MODIFICATO |
| S 2198 | Serie composta da: 7 dischi guarniti (1) 8 dischi acciaio (3) |
| SM 62/5 | Serie molle |

14

350 cc. 4T - SX 1972 → 1974

350 cc. 4T - SS 1972 → 1974

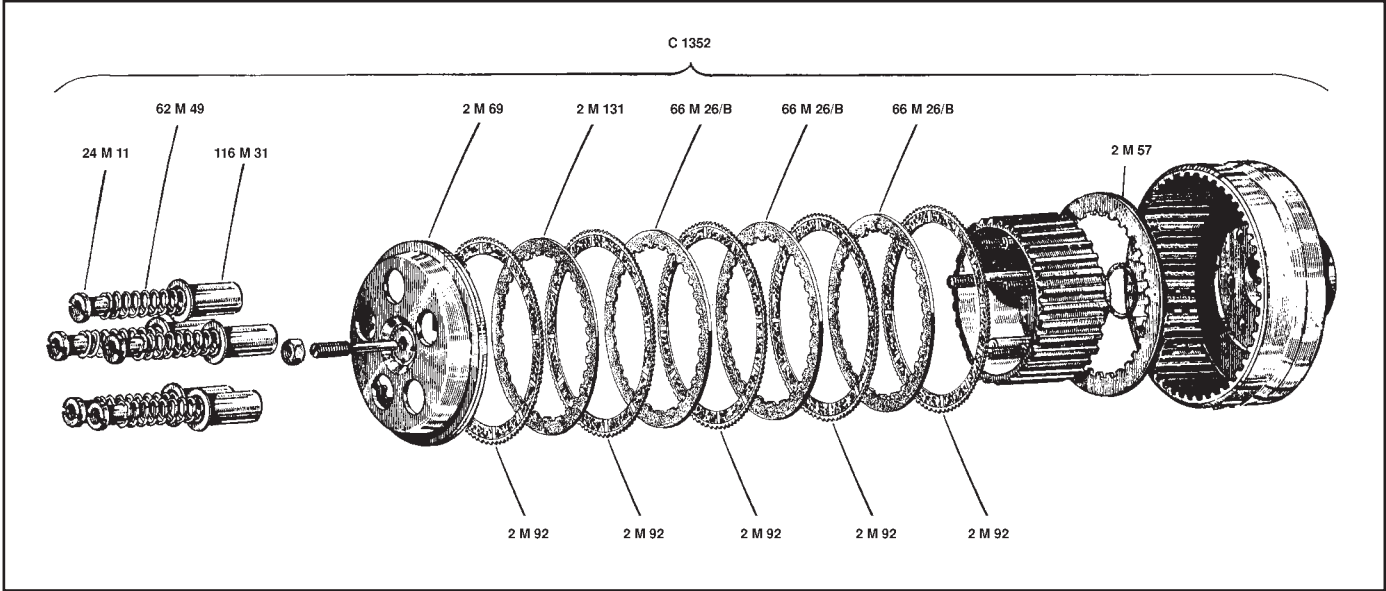

| MATRICOLA | DESCRIZIONE |
|-----------|-----------------------------|
| C 1352 | Gruppo frizione completo |
| 66 M 26/B | Disco acciaio |
| 2 M 57 | Disco guarnito da una parte |
| 2 M 92 | Disco guarnito |
| 2 M 131 | Disco acciaio bombato |
| 2 M 69 | Spingidischi |
| 116 M 31 | Bicchierino |
| 62 M 49 | Molla |
| 24 M 11 | Dado |

| MATRICOLA | DESCRIZIONE |
|-----------|--|
| S 1154 | Serie composta da: 5 articolo 2 M 92 1 articolo 2 M 57 3 articolo 66 M 26/B 1 articolo 2 M 131 |
| S 1154/B | Serie composta da: 5 articolo 2 M 92 1 articolo 2 M 57 |
| SM 62/5 | Serie composta da: 5 articolo 62 M 49 |
| 268 M 14 | VARIANTI Disco guarnito (anima alluminio) |
| S 1154/C | Serie composta da: 5 articolo 268 M 14 1 articolo 2 M 57 |