

**48 cc. - 2T - HUMMEL 1957 → 1965 (All models except 802)**

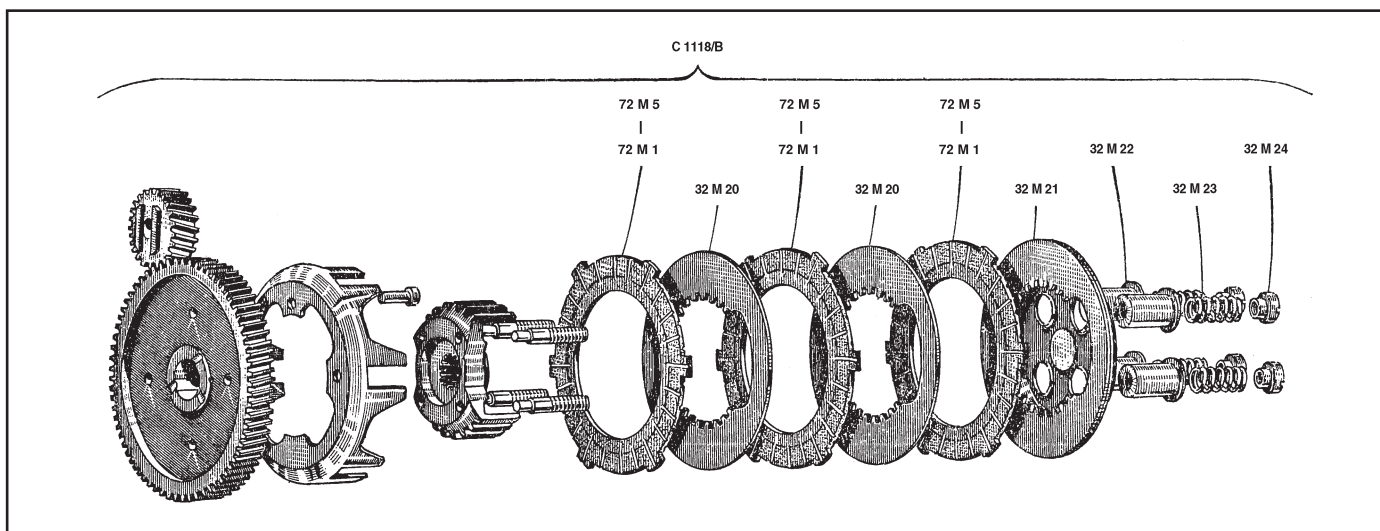

MATRICOLA	DESCRIZIONE
72 M 1	Disco guarnito in Surflex
32 M 20	Disco acciaio
32 M 21	Spingidischi
32 M 22	Bicchierino
32 M 23	Molla
32 M 24	Dado
S 1190/B	Serie composta da: 3 articolo 72 M 1 2 articolo 72 M 30
S 1190/D	Serie composta da: 3 articolo 72 M 1

MATRICOLA	DESCRIZIONE
	<b>VARIANTE</b>
72 M 5	Disco guarnito (anima acciaio)
S 1190	Serie composta da: 3 articolo 72 M 5 2 articolo 32 M 20
S 1190/C	Serie composta da: 3 articolo 72 M 5

**48 cc. - 2T - HUMMEL motore 802 - 4 e 5 Vel. 1957 → 1965**

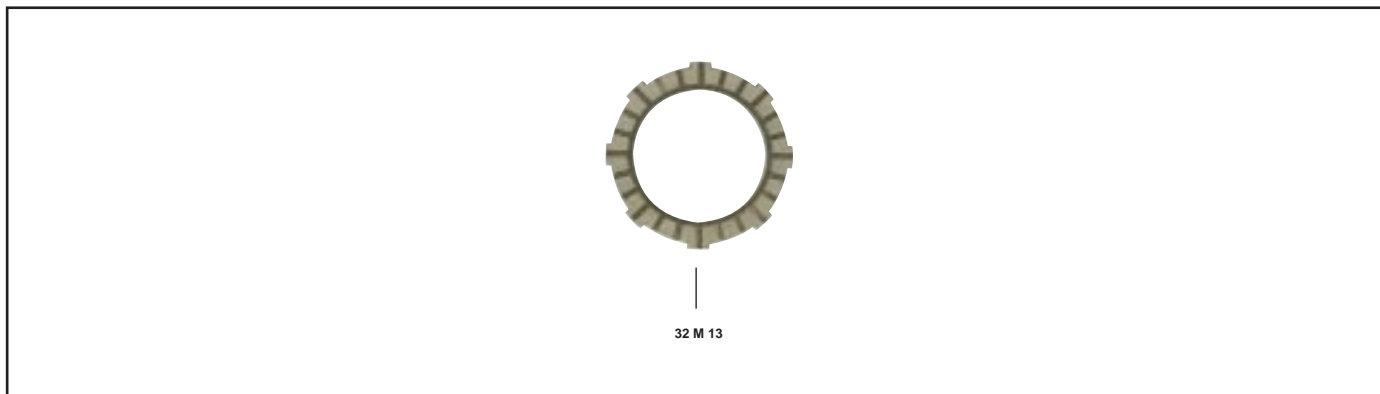

MATRICOLA	DESCRIZIONE
32 M 13	Disco guarnito

MATRICOLA	DESCRIZIONE
S 2375/B	Serie composta da: 4 articolo 32 M 13

125 cc. - 2T - RT 1949

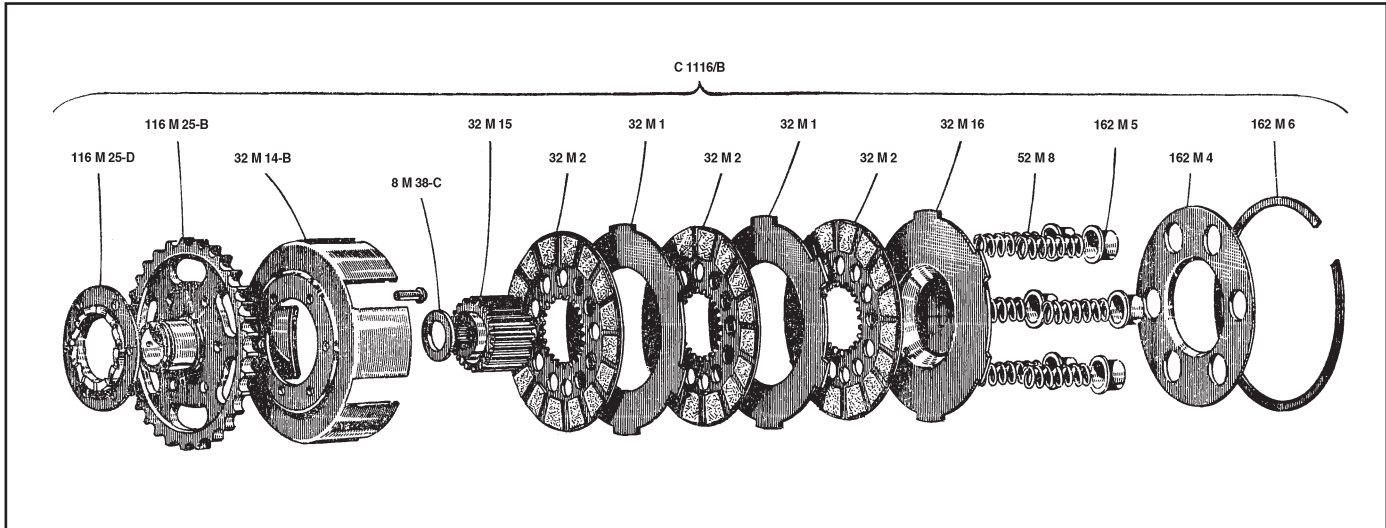

MATRICOLA	DESCRIZIONE
C 1116/B	Gruppo frizione completo
32 M 14	Coppa con corona
32 M 14/B	Coppa
116 M 25/B	Corona Z-33
116 M 25/D	Innesto messa in moto
38 M 8/C	Rondella
32 M 15	Innesto
32 M 2	Disco guarnito
32 M 1	Disco acciaio
32 M 16	Spingidischi
162 M 4	Disco portabicchierini
162 M 15	Bicchierino
52 M 8	Molla
162 M 6	Anello elastico

MATRICOLA	DESCRIZIONE
S 1187	Serie composta da: 3 articolo 32 M 2 2 articolo 32 M 1
S 1187/C	Serie composta da: 3 articolo 32 M 2

125 cc. - 2T - 2H 1950 → 1953

125 cc. - 2T - RT 1950 → 1953

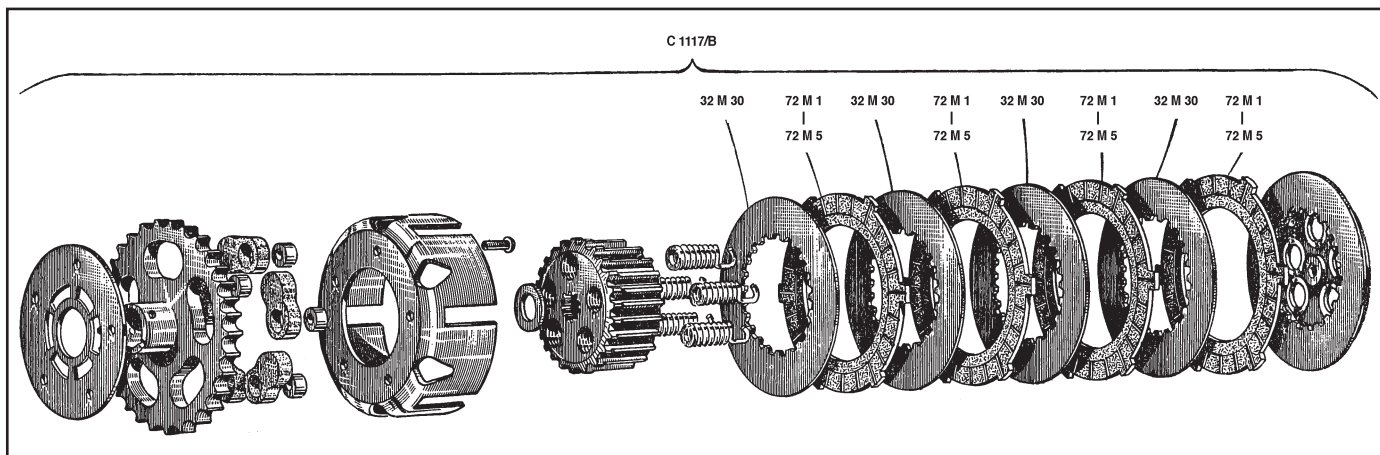

MATRICOLA	DESCRIZIONE
32 M 30 72 M 1	Disco acciaio Disco in Surfex
S 1188/B	Serie composta da: 4 articolo 72 M 1 4 articolo 32 M 30
S 1188/D	Serie composta da: 4 articolo 72 M 1

MATRICOLA	DESCRIZIONE
72 M 5	<b>VARIANTE</b> Disco guarnito (anima acciaio)
S 1188	Serie composta da: 4 articolo 72 M 5 4 articolo 32 M 30
S 1188/C	Serie composta da: 4 articolo 72 M 5

175 cc. - 2T - RT 1953 → 1955

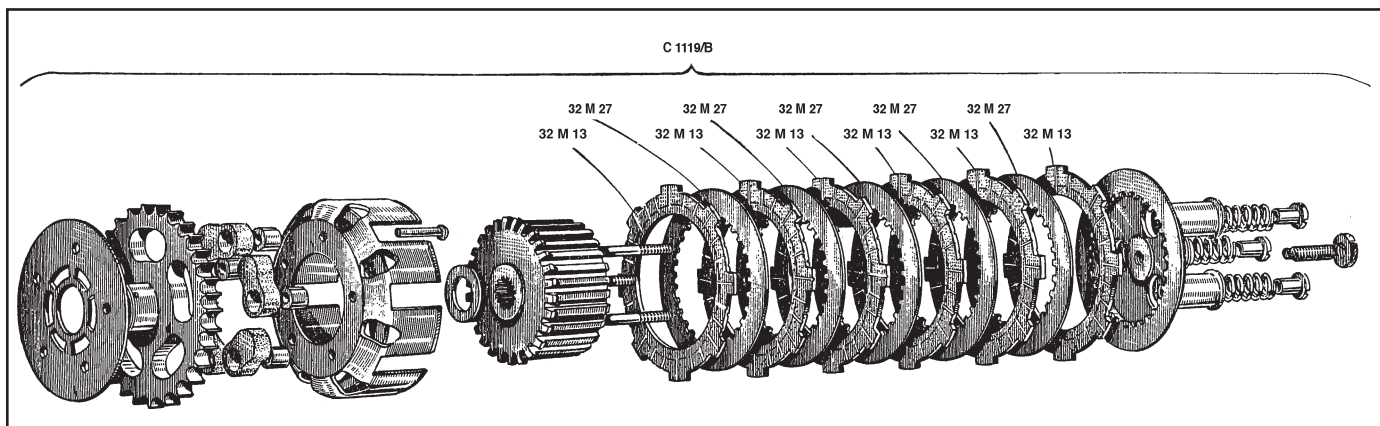

MATRICOLA	DESCRIZIONE
32 M 13 32 M 27	Disco in Surfex Disco acciaio

MATRICOLA	DESCRIZIONE
S 1191/B	Serie composta da: 6 articolo 32 M 13 5 articolo 32 M 27
S 1191/D	Serie composta da: 6 articolo 32 M 13

4

175 cc. - 2T - RT/S 1956 → 1957

175 cc. - 2T - RT/VS 1956 → 1957

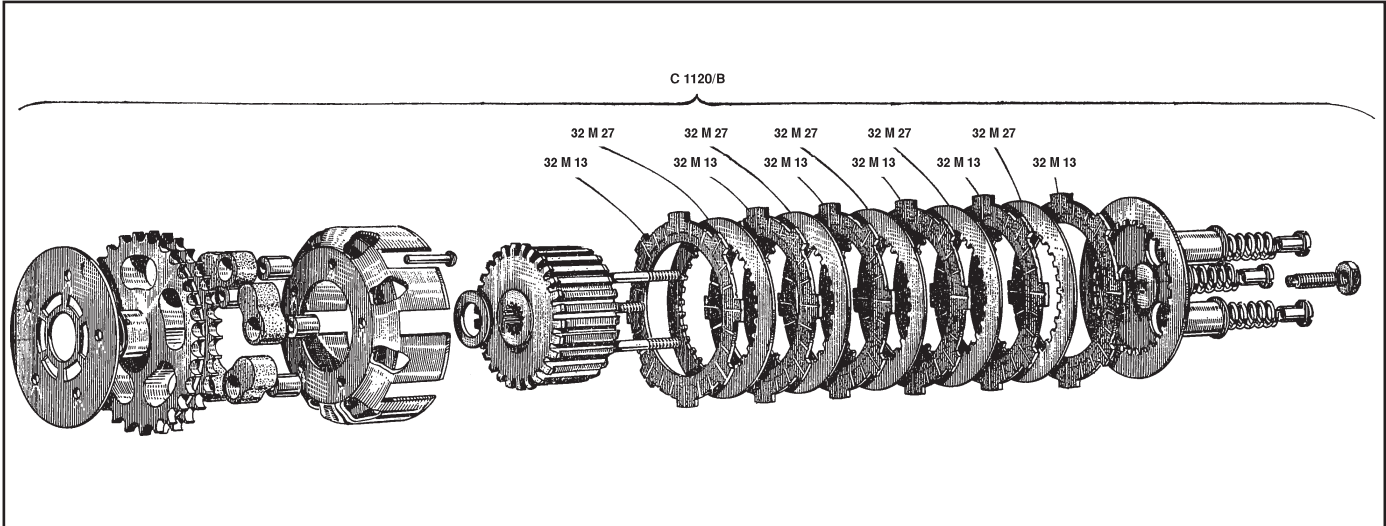

MATRICOLA	DESCRIZIONE
32 M 13	Disco in Surflez
32 M 27	Disco acciaio

MATRICOLA	DESCRIZIONE
S 1191/B	Serie composta da: 6 articolo 32 M 13 5 articolo 32 M 27
S 1191/D	Serie composta da: 6 articolo 32 M 13

200 cc. - 2T - RT 1951 → 1953

200 cc. - 2T - RT/S 1951 → 1953

200 cc. - 2T - RT/VS 1951 → 1953

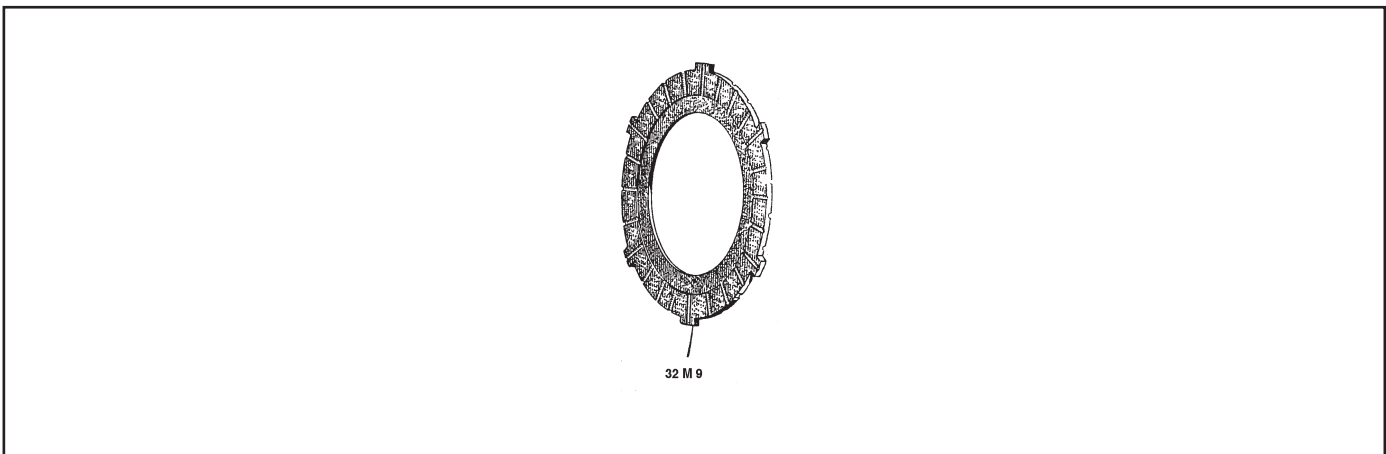

MATRICOLA	DESCRIZIONE
32 M 9	Disco in Surflez

MATRICOLA	DESCRIZIONE
S 1994/B	Serie composta da: 6 articolo 32 M 9

250 cc. - 2T - RT 1953 → 1956



MATRICOLA	DESCRIZIONE
32 M 10	Disco in Surfex

MATRICOLA	DESCRIZIONE
S 1995/B	Serie composta da: 6 articolo 32 M 10

250 cc. - 2T - NZ 1936 → 1940

350 cc. - 2T - NZ 1938 → 1945

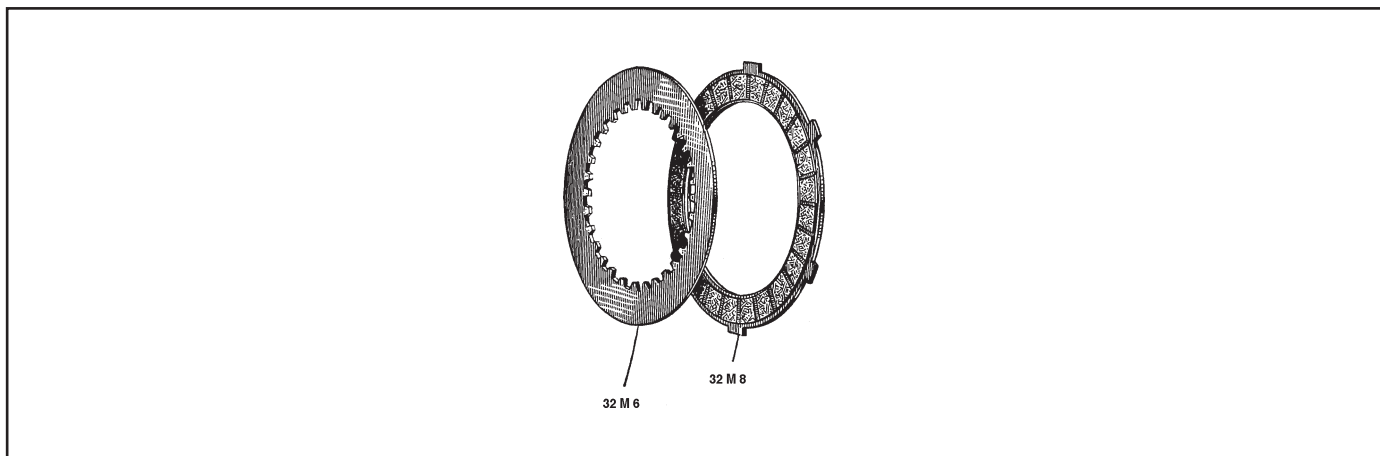

MATRICOLA	DESCRIZIONE
32 M 8 32 M 6	Disco guarnito Disco acciaio

MATRICOLA	DESCRIZIONE
S 1993	Serie composta da: 3 articolo 32 M 8 3 articolo 32 M 6
S 1993/B	Serie composta da: 3 articolo 32 M 8

6

350 cc. - 2T - 1935

350 cc. - 2T - 3 cil. corsa 1955

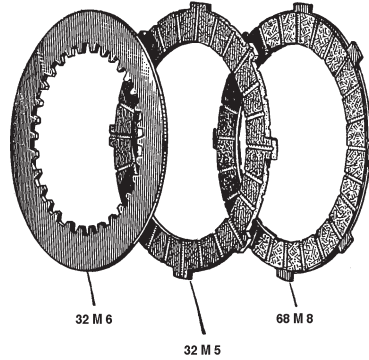

MATRICOLA	DESCRIZIONE
32 M 5	Disco in Surfex
32 M 6	Disco acciaio
S 2376	Serie composta da: 6 articolo 32 M 5 5 articolo 32 M 6
S 2376/B	Serie composta da: 6 articolo 32 M 5

MATRICOLA	DESCRIZIONE
	<b>VARIANTE</b>
68 M 8	Disco guarnito (anima acciaio)
S 2377	Serie composta da: 6 articolo 68 M 8 5 articolo 32 M 6
S 2377/B	Serie composta da: 6 articolo 68 M 8