

50 cc. - 2T - SCOOTER 50 G 1962 → 1968

80 cc. - 2T - SCOOTER 80 G 1963 → 1968

MATRICOLA	DESCRIZIONE
42 M 70	Disco guarnito
42 M 73	Disco frontale guarnito da una parte
42 M 74	Disco acciaio

MATRICOLA	DESCRIZIONE
S 1048	Serie composta da: 3 articolo 42 M 70 1 articolo 42 M 73 3 articolo 42 M 74
S 1048/B	Serie composta da: 3 articolo 42 M 70 1 articolo 42 M 73

50 cc. - 2T - TRIAL 4 e 5 vel. 1971 → 1974

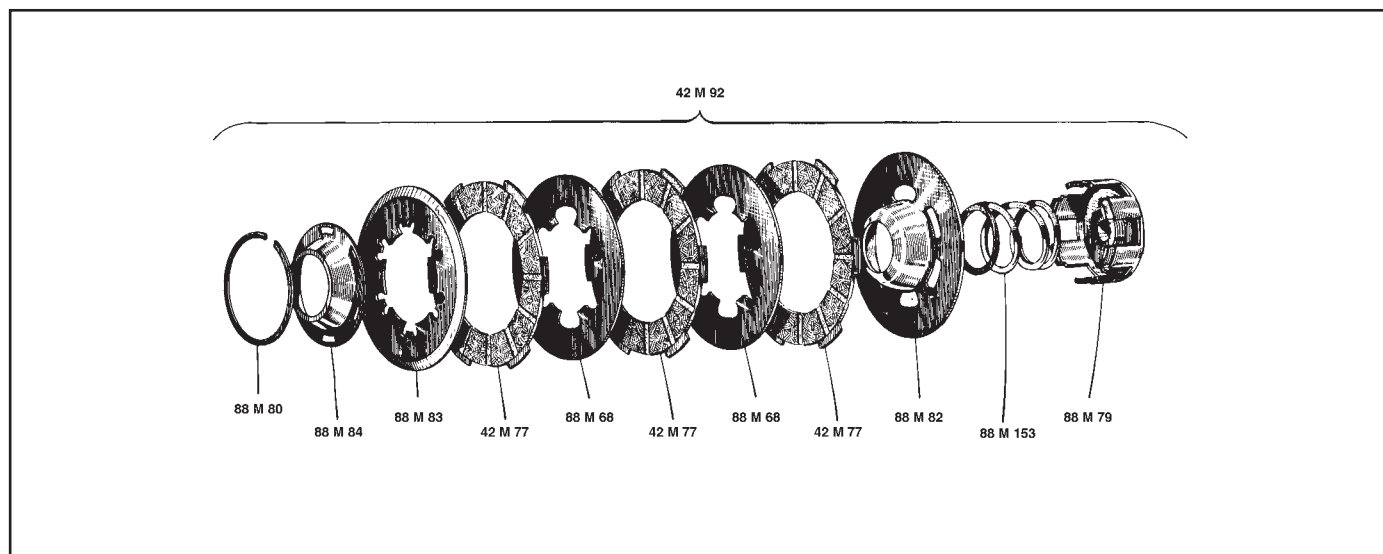

MATRICOLA	DESCRIZIONE
88 M 80	Anello elastico
88 M 84	Coperchio
88 M 83	Disco frontale
42 M 77	Disco guarnito
88 M 68	Disco acciaio
88 M 82	Disco alloggiamento molla
88 M 153	Molla
88 M 79	Innesto

MATRICOLA	DESCRIZIONE
S 1145	Serie composta da: 3 articolo 42 M 77 2 articolo 88 M 68
S 1145/B	Serie composta da: 3 articolo 42 M 77

98 cc. - 4T - GIUBILEO NORMALE 1956 → 1969

98 cc. - 4T - GIUBILEO EXTRA 1956 → 1969

125 cc. - 4T - NORMALE 1959 → 1969

125 cc. - 4T - EXTRA 1959 → 1969

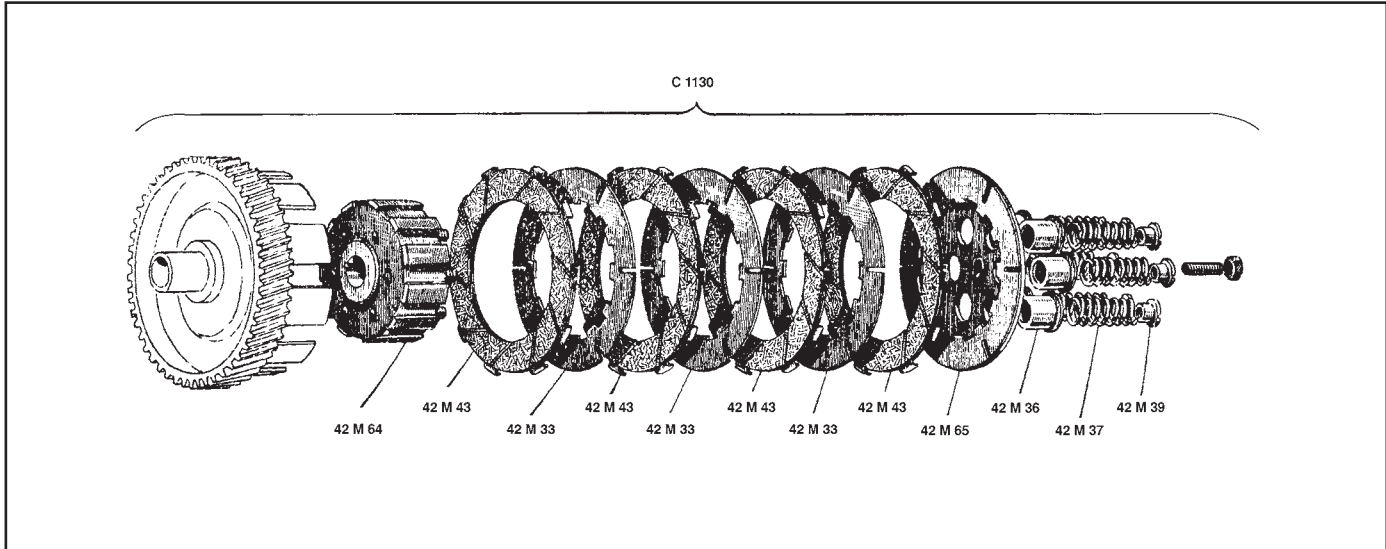

MATRICOLA	DESCRIZIONE
C 1130	Gruppo frizione completo
42 M 64	Innesto
42 M 43	Disco guarnito
42 M 33	Disco acciaio
42 M 65	Spingidischi
42 M 36	Bicchierino
42 M 37	Molla
42 M 39	Dado

MATRICOLA	DESCRIZIONE
S 1233	Serie composta da: 4 articolo 42 M 43 3 articolo 42 M 33
S 1117/C	Serie composta da: 4 articolo 42 M 43

- 150 cc - 4T - GIUBILEO 1957*
- 125 cc. - 4T - GIUBILEO 1959 → 1969*
- 125-150 cc. - 4T - ARCORE 1970 → 1975*
- 160 cc. - 4T - GIUBILEO 1962 → 1969*
- 175 cc. - 4T - GIUBILEO 1960 → 1966*
- 200 cc. - 4T - GIUBILEO 1966 → 1969*

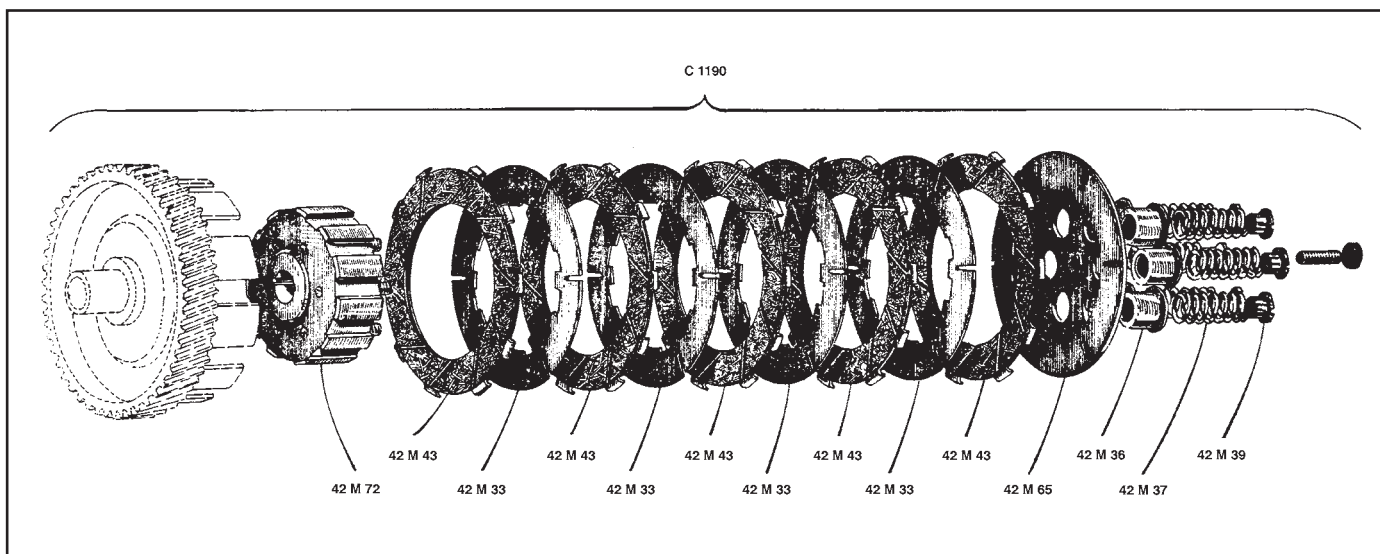

MATRICOLA	DESCRIZIONE
C 1190	Gruppo frizione completo
42 M 72	Innesto
42 M 43	Disco guarnito
42 M 33	Disco acciaio
42 M 65	Spingidischi
42 M 36	Bicchierino
42 M 37	Molla
42 M 39	Dado

MATRICOLA	DESCRIZIONE
S 1011	Serie composta da: 5 articolo 42 M 43 4 articolo 42 M 33
S 1011/B	Serie composta da: 5 articolo 42 M 43

125 cc. - 4T - ROSSA SPORT 1957

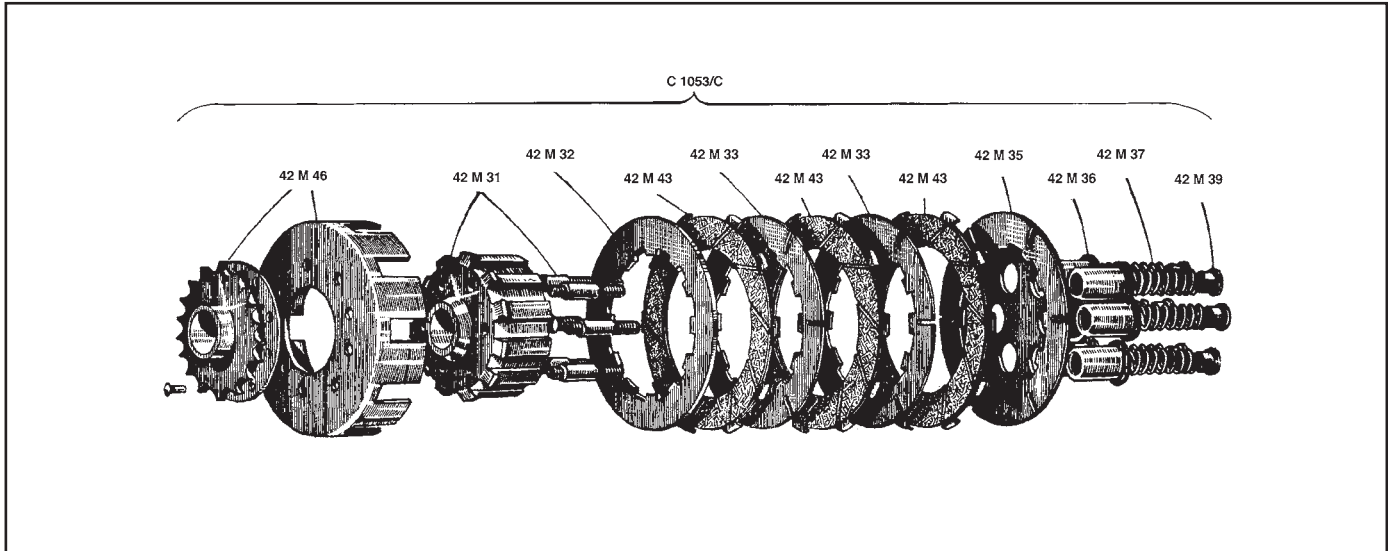

MATRICOLA	DESCRIZIONE
C 1053/C	Gruppo frizione completo
42 M 46	Coppa con pignone Z.18
42 M 31	Innesto
42 M 32	Disco frontale
42 M 33	Disco acciaio
42 M 43	Disco guarnito
42 M 35	Spingidischi
42 M 36	Bicchierino
42 M 37	Molla
42 M 39	Dado

MATRICOLA	DESCRIZIONE
S 1112	Serie composta da: 3 articolo 42 M 43 2 articolo 42 M 33 1 articolo 42 M 32
S 1112/C	Serie composta da: 3 articolo 42 M 43

150 cc. - 4T - ROSSA SUPER

150 cc. - 4T - SPORT 1952 → 1960

175 cc. - 4T - GRAN TURISMO 1957

175 cc. - 4T - SPORT 1956 → 1960

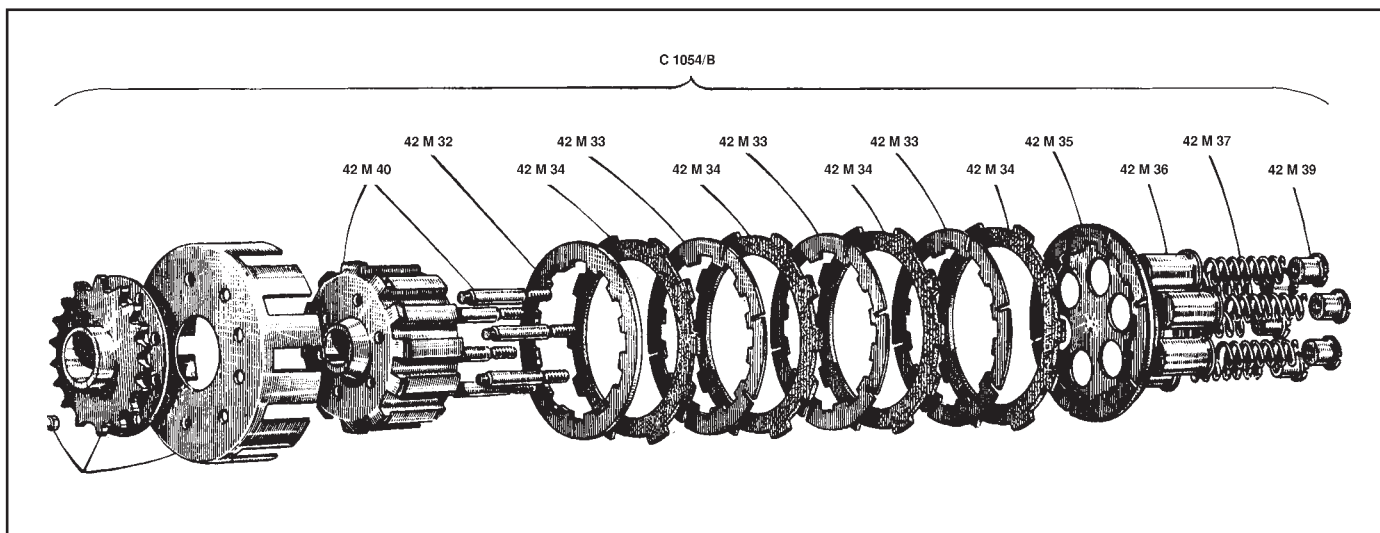

MATRICOLA	DESCRIZIONE
C 1054/B	Gruppo frizione senza campana
42 M 40	Innesto
42 M 32	Disco frontale
42 M 33	Disco acciaio
42 M 43	Disco guarnito
42 M 35	Spingidischi
42 M 36	Bicchierino
42 M 37	Molla
42 M 39	Dado

MATRICOLA	DESCRIZIONE
S 1117	Serie composta da: 4 articolo 42 M 43 3 articolo 42 M 33 1 articolo 42 M 32
S 1117/C	Serie composta da: 4 articolo 42 M 43

175 cc. - 4T - EXTRA 1956 → 1960

175 cc. - 4T - ROSSA EXTRA 1956 → 1960

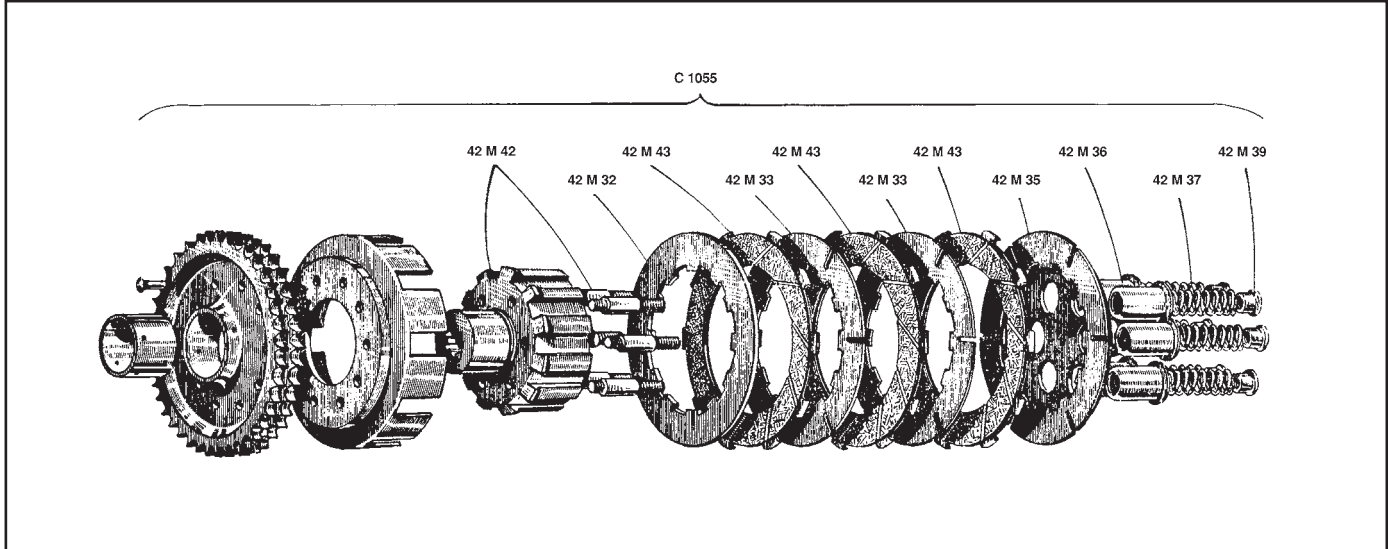

MATRICOLA	DESCRIZIONE
C 1055	Gruppo frizione completo
42 M 42	Innesto
42 M 32	Disco frontale
42 M 43	Disco guarnito
42 M 33	Disco acciaio
42 M 35	Spingidischi
42 M 36	Bicchierino
42 M 37	Molla
42 M 39	Dado

MATRICOLA	DESCRIZIONE
S 1112	Serie composta da: 3 articolo 42 M 43 2 articolo 42 M 33 1 articolo 42 M 32
S 1112/C	Serie composta da: 3 articolo 42 M 33

300 cc. - 4T - 1937 → 1939

MATRICOLA	DESCRIZIONE
42 M 15	Anello frizionante ϕ 145x100x3

MATRICOLA	DESCRIZIONE

125 cc. - 4T - COMPETIZIONE CROSS 1966 → 1969

125 cc. - 4T - COMPETIZIONE REGOLARITÀ 1966 → 1969

175 cc. - 4T - CROSS 1967 → 1969

175 cc. - 4T - REGOLARITÀ 1967 → 1969

MATRICOLA	DESCRIZIONE
42 M 78	Disco guarnito in sinterizzato
42 M 79	Disco guarnito in sinterizzato da una parte
42 M 75	Disco acciaio
42 M 36	Bicchierino
42 M 37	Molla
42 M 39	Dado

MATRICOLA	DESCRIZIONE
S 1909	Serie composta da: 5 articolo 42 M 78 1 articolo 42 M 79 4 articolo 42 M 75 6 articolo 42 M 37 6 articolo 42 M 36

300 cc. - 4T - BICILINDRICA 1956 → 1969 (dal motore n. 3238 1956)

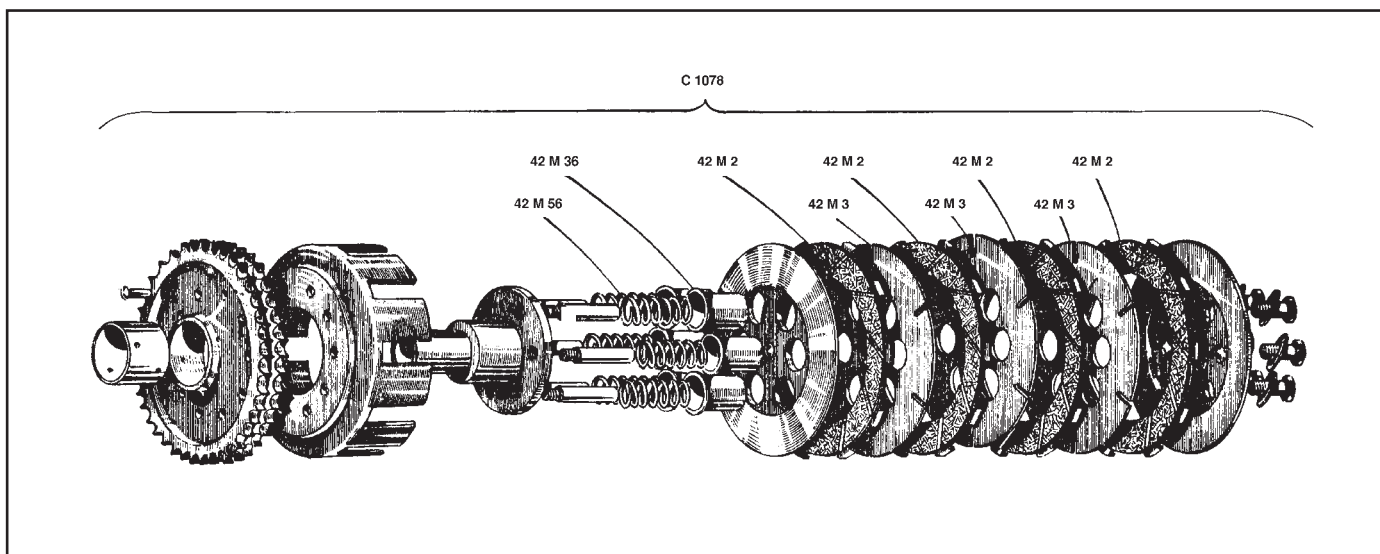

MATRICOLA	DESCRIZIONE
C 1078	Gruppo frizione completo
42 M 56	Molla
42 M 36	Bicchierino
42 M 2	Disco guarnito
42 M 3	Disco acciaio

MATRICOLA	DESCRIZIONE
S 1142	Serie composta da: 4 articolo 42 M 2 3 articolo 42 M 3
S 1142/B	Serie composta da: 4 articolo 42 M 2

8

- 250 cc. - 4T - MARTE 1941 → 1946
- 250 cc. - 4T - NETTUNO 1946 → 1954
- 250 cc. - 4T - NETTUNO SPORT 1950 → 1954
- 500 cc. - 4T - MARTE 1941 → 1950
- 500 cc. - 4T - SATURNO 1946 → 1950
- 500 cc. - 4T - SATURNO COMPETIZIONE 1946 → 1947
- 500 cc. - 4T - SATURNO CROSS 1952 → 1957
- 500 cc. - 4T - SATURNO PIUMA 1952 → 1957
- 500 cc. - 4T - SATURNO SANREMO 1948 → 1951
- 500 cc. - 4T - SATURNO SPORT 1947 → 1958

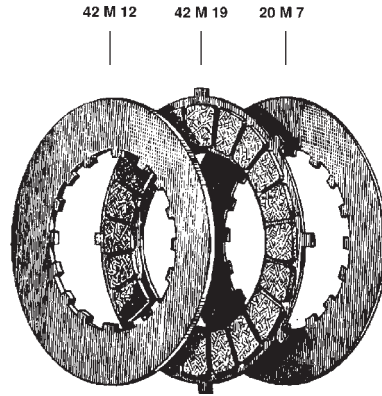

MATRICOLA	DESCRIZIONE
42 M 19	Disco guarnito
20 M 7	Disco acciaio
42 M 12	Disco frontale
42 M 14	Anello frizionante \varnothing 148x100x3
42 M 15	Anello frizionante \varnothing 145x100x3

MATRICOLA	DESCRIZIONE
S 1734	Serie composta 4 articolo 42 M 19 4 articolo 20 M 7 1 articolo 42 M 12
42 M 91	VARIANTE Disco con guarnitura sinterizzata
S 1903	Serie composta da: 4 articolo 42 M 91 4 articolo 20 M 7 1 articolo 42 M 12

125 cc. - 4T - SPORT 1951 → 1952

125 cc. - 4T - TURISMO 1950 → 1952

150 cc. - 4T - TURISMO 1952 → 1956

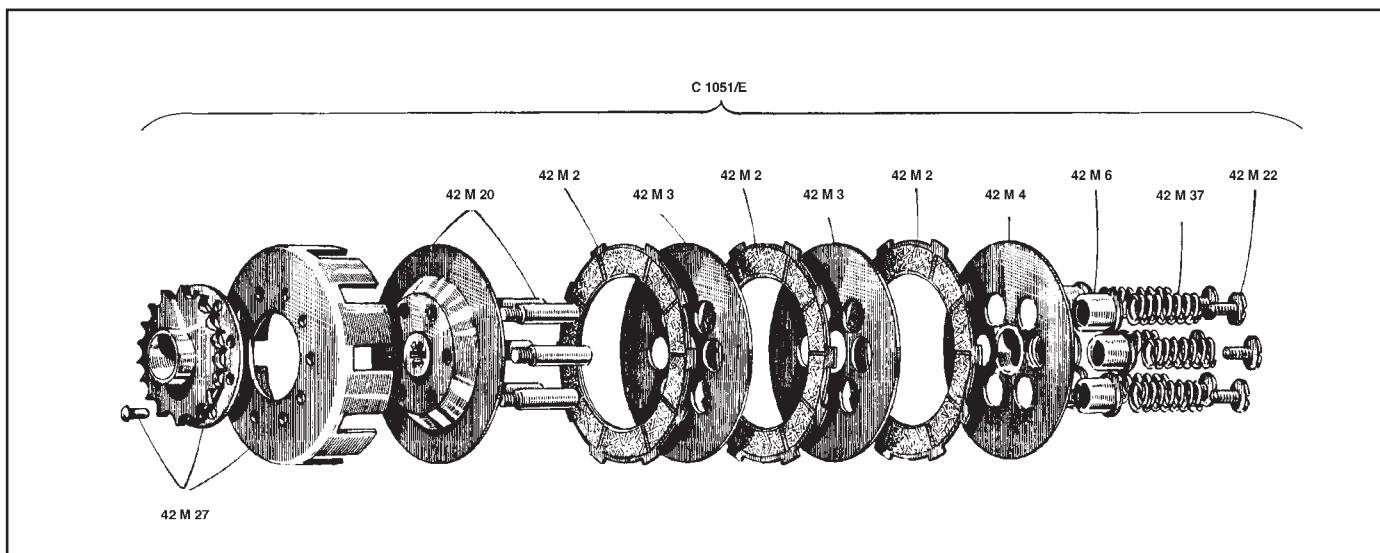

MATRICOLA	DESCRIZIONE
C 1051/E	Gruppo frizione completo
42 M 27	Coppa con pignone Z.16
42 M 20	Disco con colonnine
42 M 2	Disco guarnito
42 M 3	Disco acciaio
42 M 4	Spingidischi
42 M 6	Bicchierino
42 M 37	Molla
42 M 22	Vite
42 M 17	Anello ammortizzatore 73x15x3,5 mm

MATRICOLA	DESCRIZIONE
S 1109	Serie composta da: 3 articolo 42 M 2 2 articolo 42 M 3
S 1109/B	Serie composta da: 3 articolo 42 M 2



FRIZIONI

GILERA

10

500 cc. - 4T - VT 8 BULLONI 1936 → 1941

500 cc. - 4T - VTE 8 BULLONI 1936 → 1941

500 cc. - 4T - VT-GS 1936 → 1941

500 cc. - 4T - VT-GSE 1940 → 1941

MATRICOLA	DESCRIZIONE
4 M 3	Anello frizionante 147 x 78 x 3

