

48 cc. - 2T - JUNIOR 1959

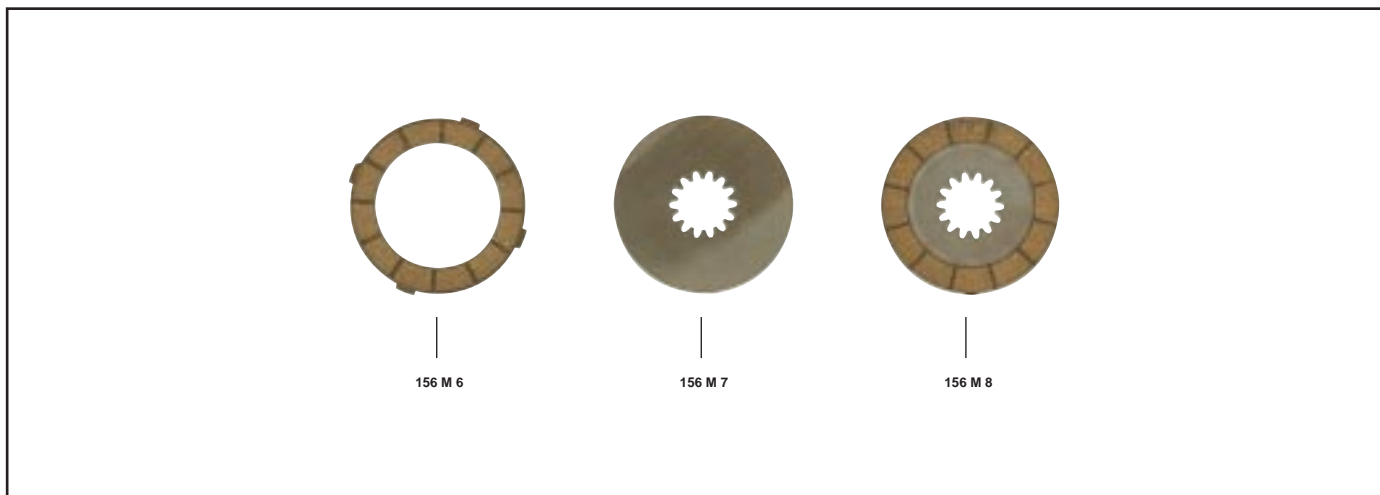

MATRICOLA	DESCRIZIONE
156 M 6	Disco guarnito
156 M 7	Disco acciaio
156 M 8	Disco guarnito da una parte

MATRICOLA	DESCRIZIONE
S 2421	Serie composta da: 2 articolo 156 M 6 1 articolo 156 M 7 1 articolo 156 M 8

48 cc. - 2T - 3 velocità 1968 → 1971

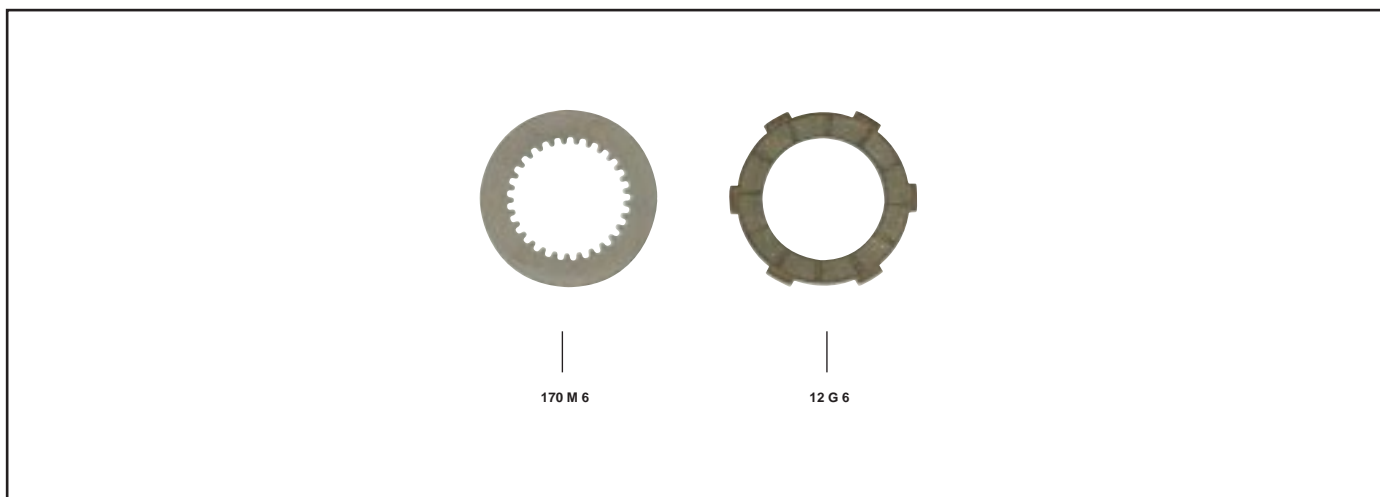

MATRICOLA	DESCRIZIONE
12 G 6	Disco guarnito
170 M 6	Disco acciaio

MATRICOLA	DESCRIZIONE
S 1113/B	Serie composta da: 2 articolo 12 G 6
S 1113/C	Serie composta da: 2 articolo 12 G 6 1 articolo 170 M 6

48 cc. - 2T - ASTOR - 1^a Serie 1953 → 1958

48 cc. - 2T - ASTOR - 2^a Serie 1959 → 1960

65 cc. - 2T - TABOR - 1^a Serie 1953 → 1958

65 cc. - 2T - TABOR - 2^a Serie 1959 → 1960

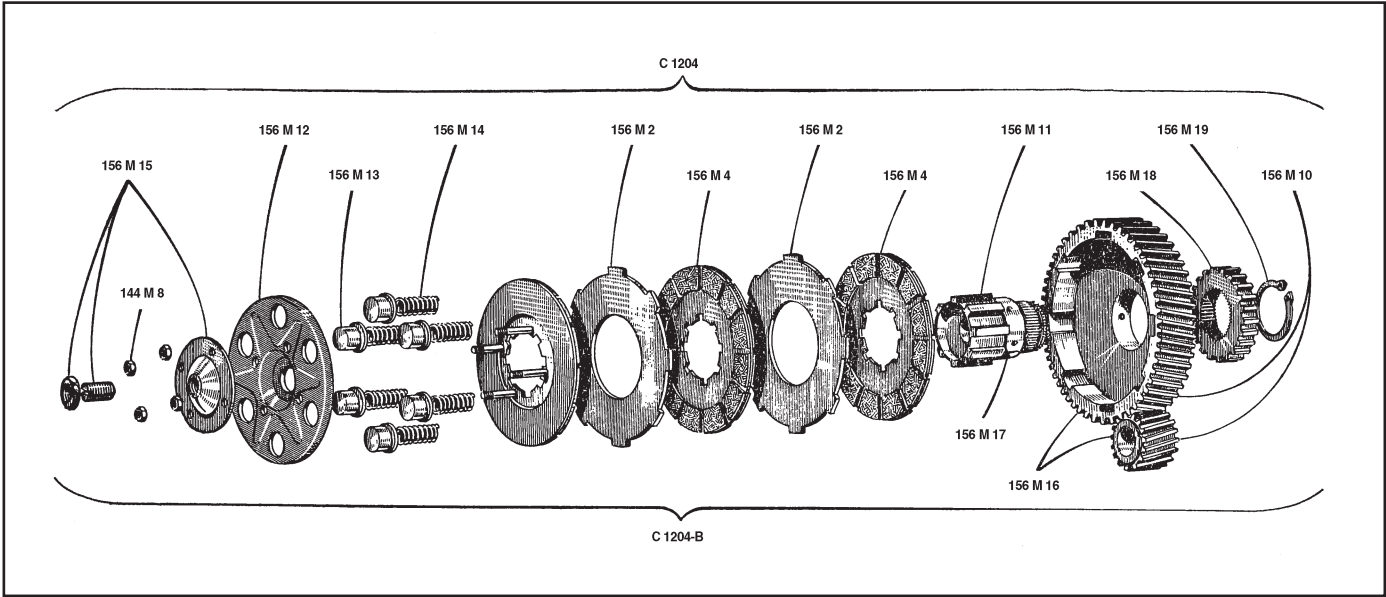

MATRICOLA	DESCRIZIONE
156 M 10	Coppa con coppia Z.67/17 (foro ϕ 31)
156 M 11	Innesto
156 M 18	Ingranaggio messa in moto
156 M 19	Anello elastico
156 M 4	Disco guarnito
156 M 2	Disco nudo acciaio
156 M 12	Disco per bicchierini
156 M 13	Bicchierino
156 M 14	Molla
156 M 15	Piattello con vite di regolazione
144 M 8	Dado
S 1021/C	Serie composta da: 2 articolo 156 M 4 2 articolo 156 M 2

MATRICOLA	DESCRIZIONE
156 M 16	Coppa con coppia Z. 67/17 (foro ϕ 30)
156 M 17	Innesto
156 M 18	Ingranaggio messa in moto
156 M 19	Anello elastico
156 M 4	Disco guarnito
156 M 2	Disco nudo acciaio
156 M 12	Disco per bicchierini
156 M 13	Bicchierino
156 M 14	Molla
156 M 15	Piattello con vite di regolazione
144 M 8	Dado
S 1021/C	Serie composta da: 2 articolo 156 M 4 2 articolo 156 M 2