

50 cc. - 2T - VESPA 50 S 1963 → 1979

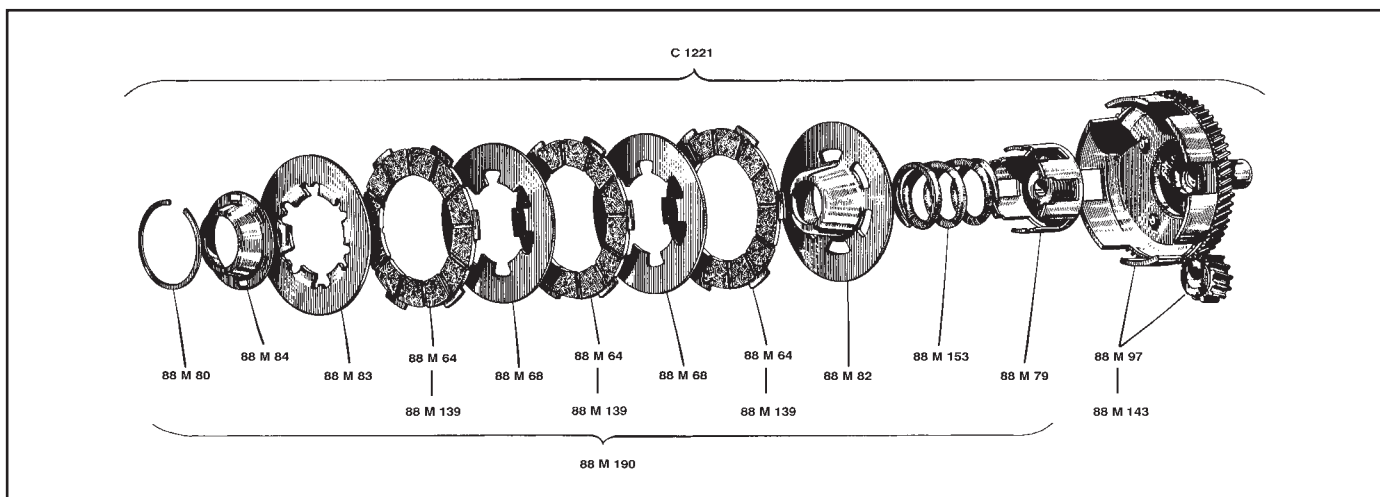

MATRICOLA	DESCRIZIONE
C 1221	Gruppo frizione completo
88 M 97	Coppa con corona rigida Z.67 e pignone Z.18 (dentatura elicoidale)
88 M 79	Innesto interno
88 M 153	Molla rinforzata
88 M 82	Disco alloggiamento molla
88 M 64	Disco guarnito in sughero
88 M 68	Disco acciaio
88 M 83	Disco frontale bombato
88 M 84	Coperchio
88 M 80	Anello elastico
88 M 190	Gruppo frizione senza coppa
S 1298	Serie composta da: 3 articolo 88 M 64 2 articolo 88 M 68
S 1298/B	Serie composta da: 3 articolo 88 M 64

MATRICOLA	DESCRIZIONE
	VARIANTE
C 1221/D	Gruppo frizione completo
88 M 97	Coppa con corona rigida Z.67 e pignone Z.18 (dentatura elicoidale)
88 M 79	Innesto interno
88 M 153	Molla rinforzata
88 M 82	Disco alloggiamento molla
88 M 139	Disco guarnito in Surfex
88 M 68	Disco acciaio
88 M 83	Disco frontale bombato
88 M 84	Coperchio
88 M 80	Anello elastico
S 1298/D	Serie composta da: 3 articolo 88 M 139 2 articolo 88 M 68
S 1298/C	Serie composta da: 3 articolo 88 M 139

90 cc. - 2T - VESPA 1963 → 1966

90 cc. - 2T - VESPA SUPER SPRINT 1966 → 1971

125 cc. - 2T - VESPA 1966 →

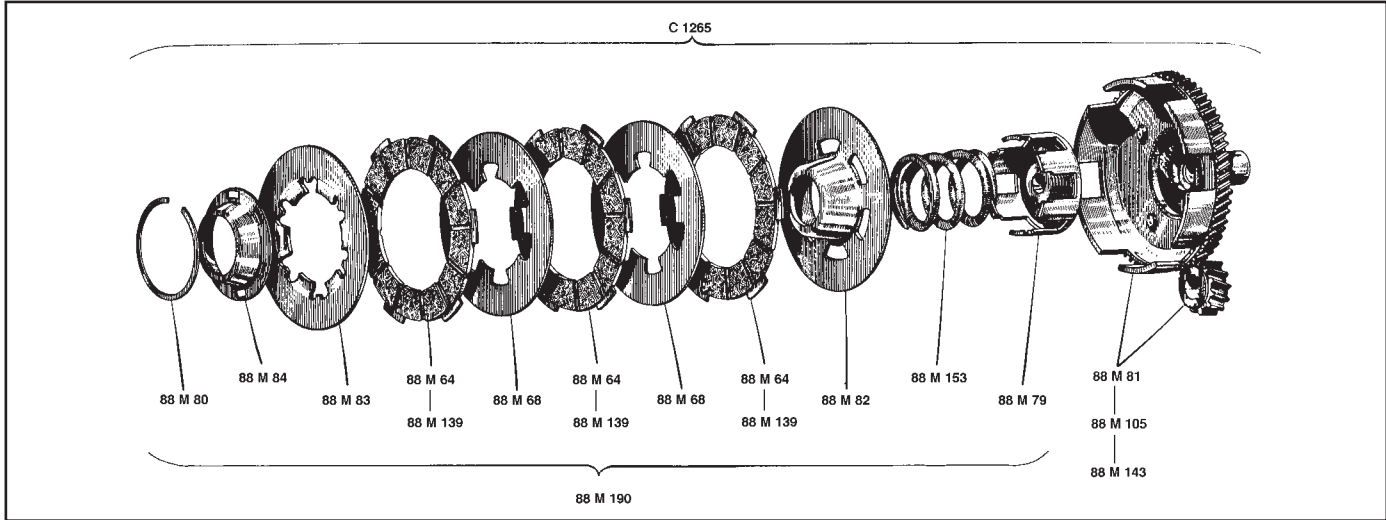

MATRICOLA	DESCRIZIONE
C 1265	Gruppo frizione completo
88 M 105	Coppa rigida con coppia Z.63/22 (dentatura elicoidale)
88 M 79	Innesto
88 M 153	Molla rinforzata
88 M 82	Disco frontale alloggiamento molla
88 M 64	Disco guarnito in sughero
88 M 68	Disco acciaio
88 M 83	Disco frontale bombato
88 M 84	Coperchio
88 M 80	Anello elastico

MATRICOLA	DESCRIZIONE
88 M 190	Gruppo frizione senza coppa
S 1298	Serie composta da: 3 articolo 88 M 64 2 articolo 88 M 68
S 1298/B	Serie composta da: 3 articolo 88 M 64
S 1298/E	Serie omposta da: 3 articolo 88 M 64 2 articolo 88 M 68 1 articolo 88 M 153

MATRICOLA	DESCRIZIONE
	MODIFICHE
88 M 143	Coppa elastica con coppia Z.72/24 (dentatura diritta)
88 M 81	Coppa elastica con coppia Z.63/22 (dentatura elicoidale)
88 M 159	Disco guarnito spessore 1,9 mm
88 M 160	Disco in alluminio guarnito spessore 1,9 mm
88 M 161	Disco acciaio spessore 1 mm
S 1340	Serie composta da: 4 articolo 88 M 160 3 articolo 88 M 161 1 articolo 88 M 153

MATRICOLA	DESCRIZIONE
S 1434	Serie composta da: 1 articolo S 1340 1 articolo 88 M 80 1 articolo 88 M 84 1 articolo 88 M 83 1 articolo 88 M 82 1 articolo 88 M 79
S 1350	Serie composta da: 4 articolo 88 M 159 3 articolo 88 M 161 1 articolo 88 M 153
S 1435	Serie composta da: 1 articolo S 1350 1 articolo 88 M 80 1 articolo 88 M 84 1 articolo 88 M 83 1 articolo 88 M 82 1 articolo 88 M 79

98-125 cc. - 2T - VESPA 1951 → 1952

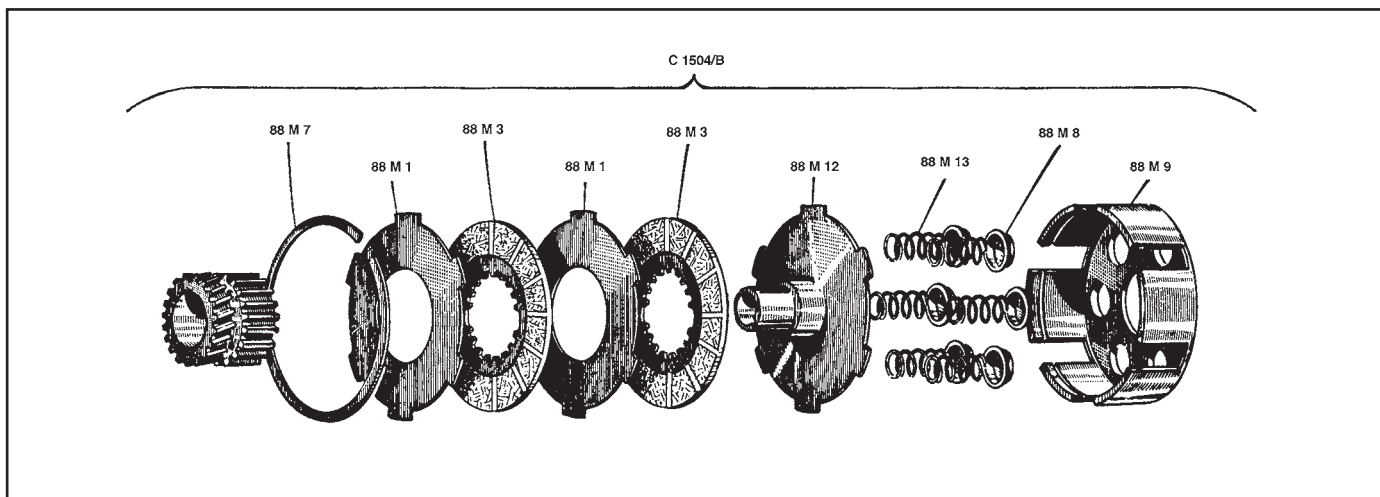

MATRICOLA	DESCRIZIONE
88 M 9	Coppa frizione
88 M 8	Bicchierino
88 M 13	Molla
88 M 12	Disco conduttore con codolo e bronzina
88 M 3	Disco guarnito in sughero
88 M 1	Disco acciaio
88 M 7	Anello elastico

MATRICOLA	DESCRIZIONE
S 88	Serie composta da: 2 articolo 88 M 1 2 articolo 88 M 3 6 articolo 88 M 13

125 cc. - 2T - VESPA 1953 → 1957

150 cc. - 2T - MOTOCARRO APE 1953 → 1954

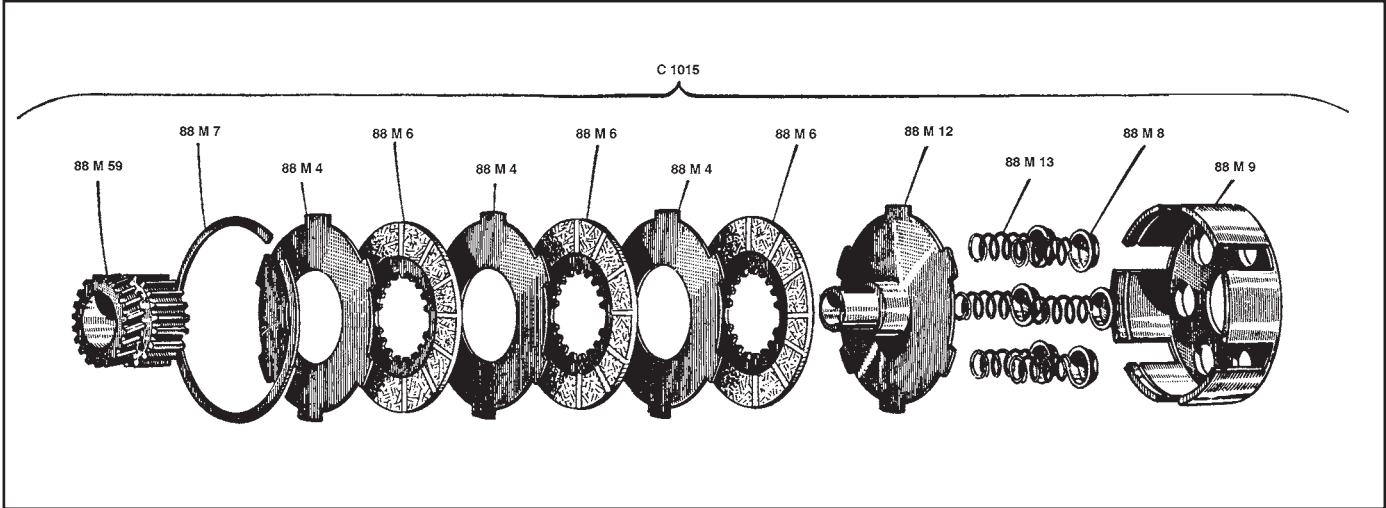

MATRICOLA	DESCRIZIONE
C 1015	Gruppo frizione completo
88 M 9	Coppa frizione
88 M 8	Bicchierino
88 M 13	Molla
88 M 12	Disco conduttore con codolo e bronzina
88 M 6	Disco guarnito in Surfex
88 M 4	Disco acciaio
88 M 7	Anello elastico
88 M 59	Ingranaggio motore Z.19/22

MATRICOLA	DESCRIZIONE
S 88 M	Serie composta da: 3 articolo 88 M 6 3 articolo 88 M 4 6 articolo 88 M 13

150 cc. - 2T - APE Tipo C1 e C2 1958

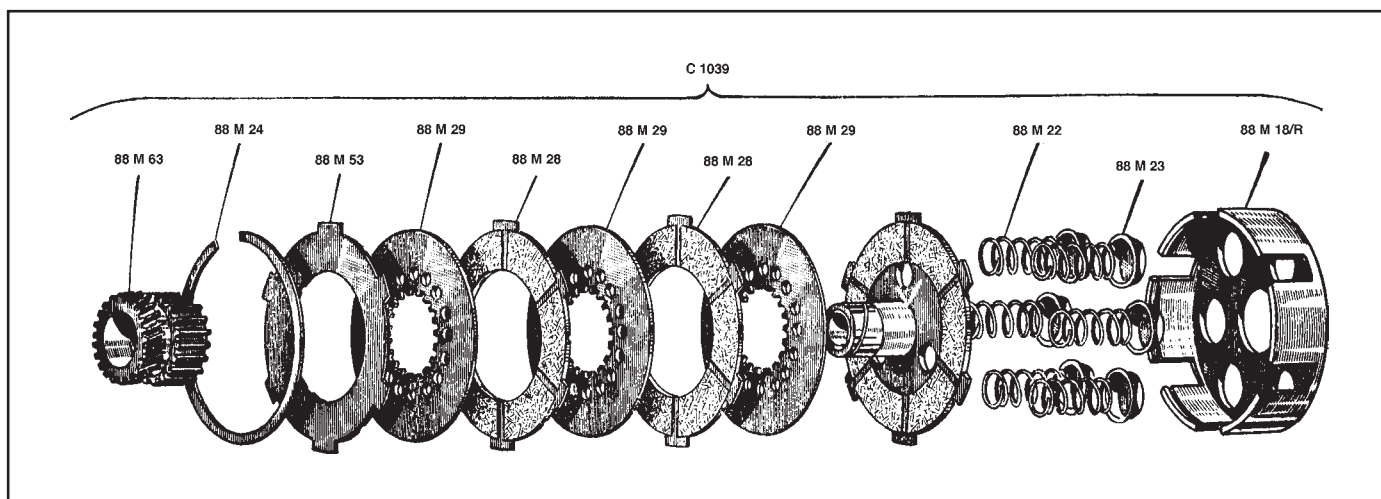

MATRICOLA	DESCRIZIONE
C 1039	Gruppo frizione completo
88 M 18/R	Coppa frizione
88 M 23	Bicchierino
88 M 22	Molla
88 M 29	Disco acciaio
88 M 28	Disco guarnito in sughero
88 M 53	Disco guarnito in sughero da una parte
88 M 24	Anello elastico
88 M 63	Ingranaggio motore Z.19/22

MATRICOLA	DESCRIZIONE
S 1096/C	Serie composta da: 3 articolo 88 M 29 2 articolo 88 M 28 1 articolo 88 M 53 6 articolo 88 M 22

125 cc. - 2T - VESPA 1957

150 cc. - 2T - VESPA 1955

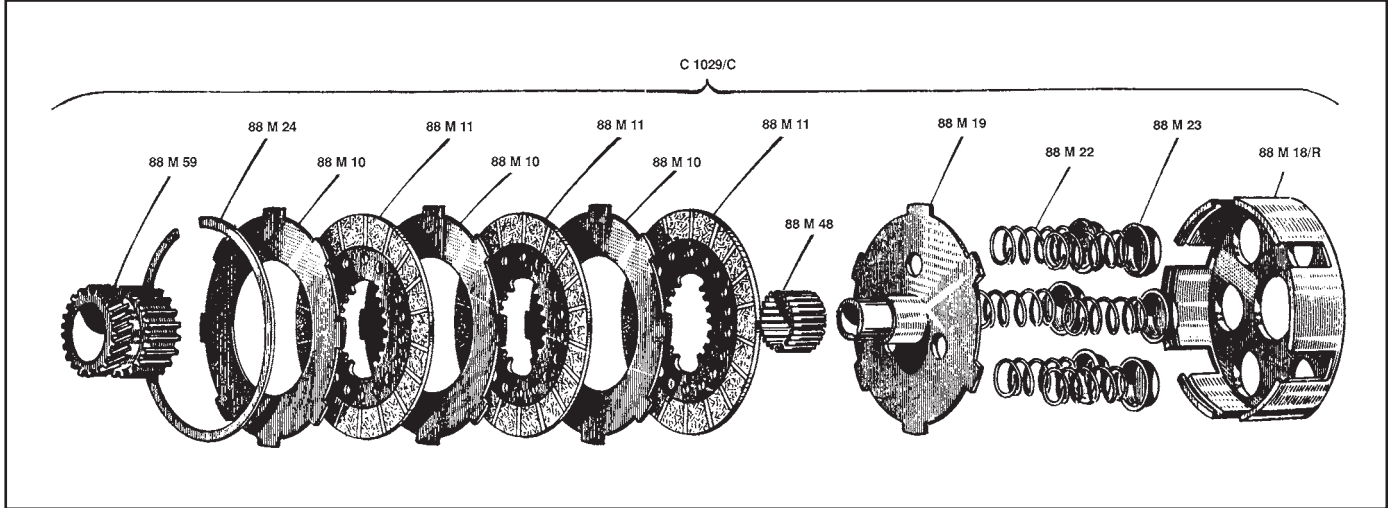

MATRICOLA	DESCRIZIONE
C 1029/C	Gruppo frizione completo
88 M 18/R	Coppa frizione
88 M 23	Bicchierino
88 M 22	Molla
88 M 19	Disco conduttore con codolo
88 M 48	Gabbia a rullini
88 M 11	Disco guarnito in Surfex
88 M 10	Disco acciaio
88 M 24	Anello elastico
88 M 59	Ingranaggio motore Z.19/22

MATRICOLA	DESCRIZIONE
S 1060/B	Serie composta da: 3 articolo 88 M 11 3 articolo 88 M 10 6 articolo 88 M 22

125-150 cc. - 2T - VESPA 1958

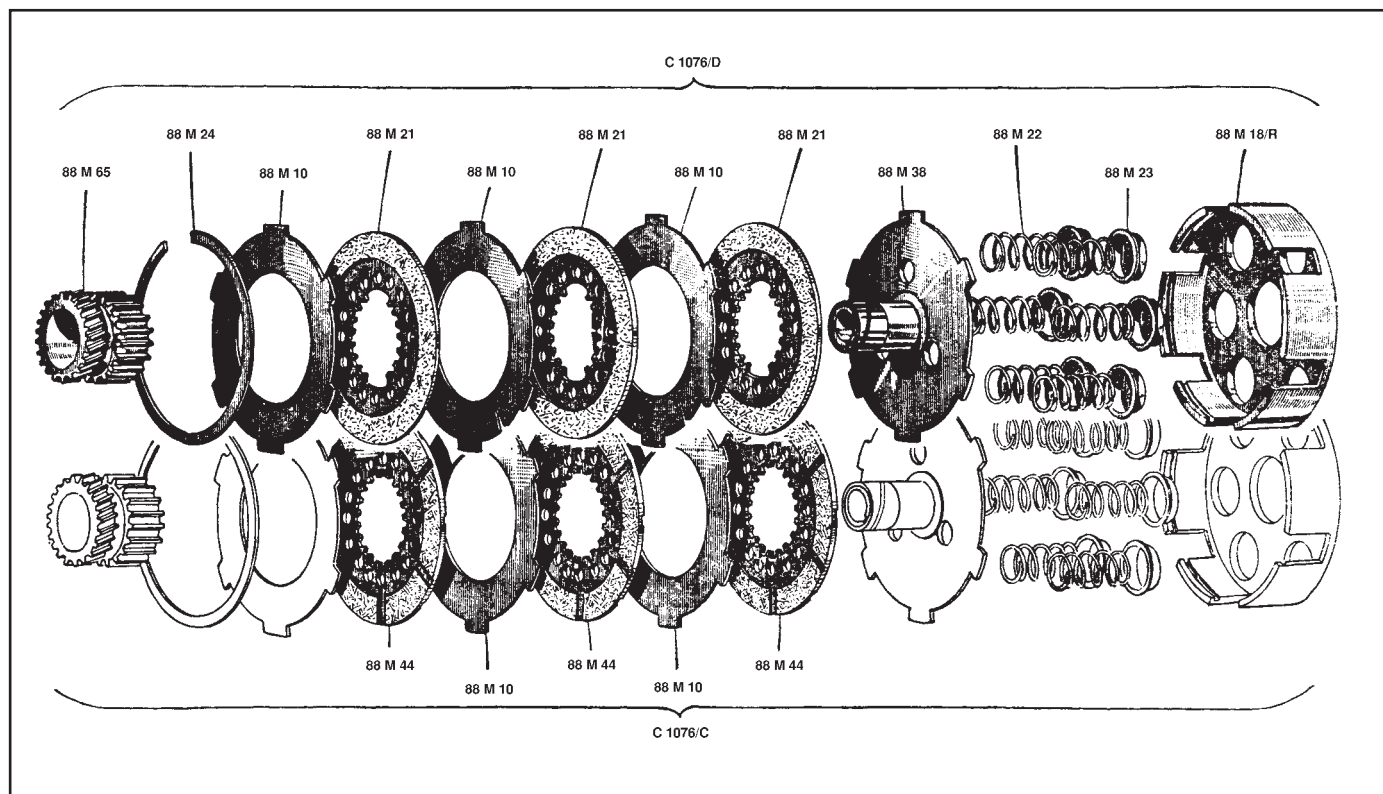

MATRICOLA	DESCRIZIONE
C 1076/C	Gruppo frizione completo
88 M 18/R	Coppa frizione
88 M 23	Bicchierino
88 M 22	Molla
88 M 38	Disco conduttore con codolo e bronzina
88 M 44	Disco guarnito in Surfex
88 M 10	Disco acciaio
88 M 24	Anello elastico
88 M 65	Ingranaggio motore Z.19/22
S 1060/C	Serie composta da: 3 articolo 88 M 44 3 articolo 88 M 10 6 articolo 88 M 22

MATRICOLA	DESCRIZIONE
	VARIANTE
C 1076/D	Gruppo frizione completo
88 M 18/R	Coppa frizione
88 M 23	Bicchierino
88 M 22	Molla
88 M 38	Disco conduttore con codolo e bronzina
88 M 21	Disco guarnito in Surfex
88 M 10	Disco acciaio
88 M 24	Anello elastico
88 M 65	Ingranaggio motore Z.19/22
S 1060	Serie composta da: 3 articolo 88 M 21 3 articolo 88 M 10 6 articolo 88 M 22
S 1060/F	Serie composta da: 3 articolo 88 M 21

125-150 cc. - 2T VESPA 1955 → 1962 (dal motore 1001 al 90186)

150 cc. - 2T VESPA GL 1957 → 1964

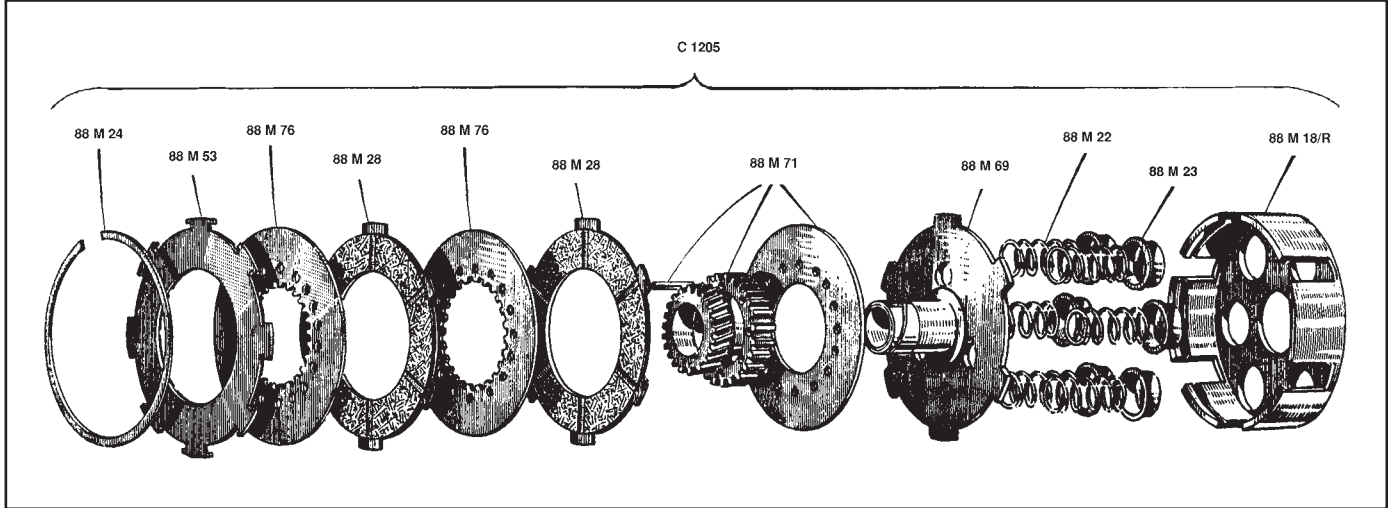

MATRICOLA	DESCRIZIONE
C 1205	Gruppo frizione completo
88 M 18/R	Coppa frizione
88 M 23	Bicchierino
88 M 22	Molla
88 M 69	Disco conduttore con codolo e bronzina (mm 32,3)
88 M 71	Ingranaggio motore Z.26/22 con disco chiodato (mm 33,2)
88 M 28	Disco guarnito in sughero
88 M 76	Disco acciaio
88 M 53	Disco guarnito in sughero da una parte
88 M 24	Anello elastico

MATRICOLA	DESCRIZIONE
S 1287	Serie composta da: 2 articolo 88 M 28 1 articolo 88 M 53 2 articolo 88 M 76 6 articolo 88 M 22
S 1059/D	Serie composta da: 2 articolo 88 M 28 1 articolo 88 M 53

125-150 cc. - 2T - VESPA 1959 → 1960

125-150 cc. - 2T - VESPA SPRINT 1965 → 1970

125-150 cc. - 2T - VESPA SUPER 1965 → 1970

125-150 cc - 2T - VESPA 1963 → 1965 (dal motore 90187 al 102320)

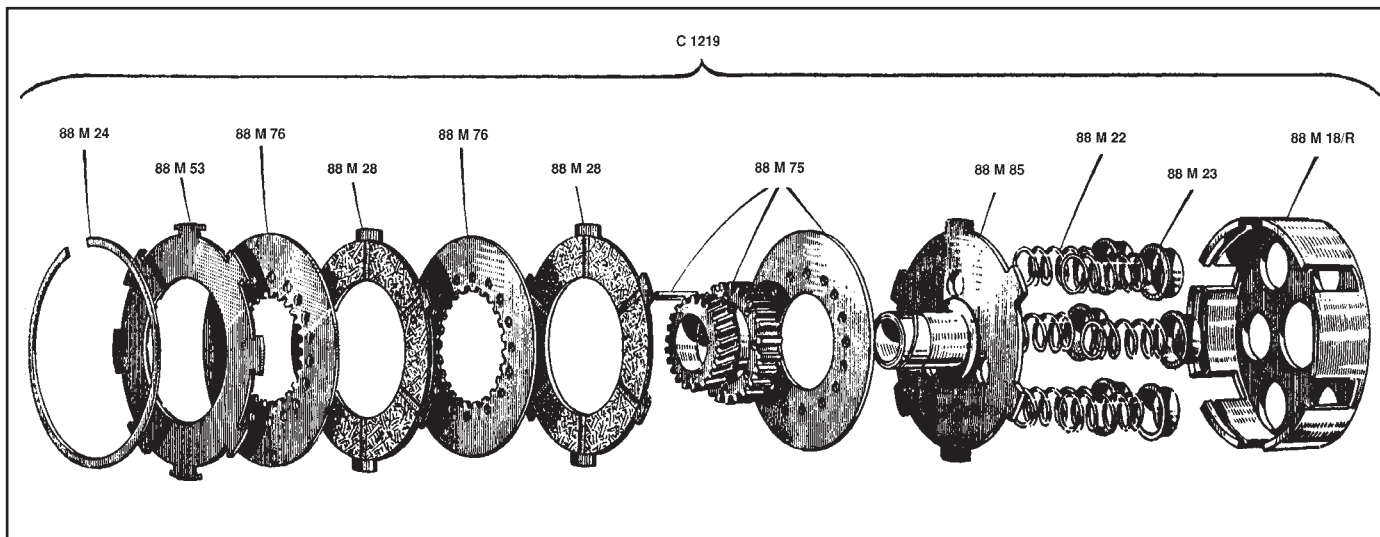

MATRICOLA	DESCRIZIONE
C 1219	Gruppo frizione completo
88 M 18/R	Coppa frizione
88 M 23	Bicchierino
88 M 22	Molla
88 M 85	Disco conduttore con codolo e bronzina
88 M 75	Ingranaggio motore Z.26/22 con disco chiodato (mm 29,2)
88 M 28	Disco guarnito in sughero
88 M 76	Disco acciaio
88 M 53	Disco guarnito in sughero da una parte
88 M 24	Anello elastico

MATRICOLA	DESCRIZIONE
S 1287	Serie composta da: 2 articolo 88 M 28 1 articolo 88 M 53 2 articolo 88 M 76 6 articolo 88 M 22
S 1059/D	Serie composta da: 2 articolo 88 M 28 1 articolo 88 M 53

10

150 cc. - 2T - VESPA GS 1955 → 1956

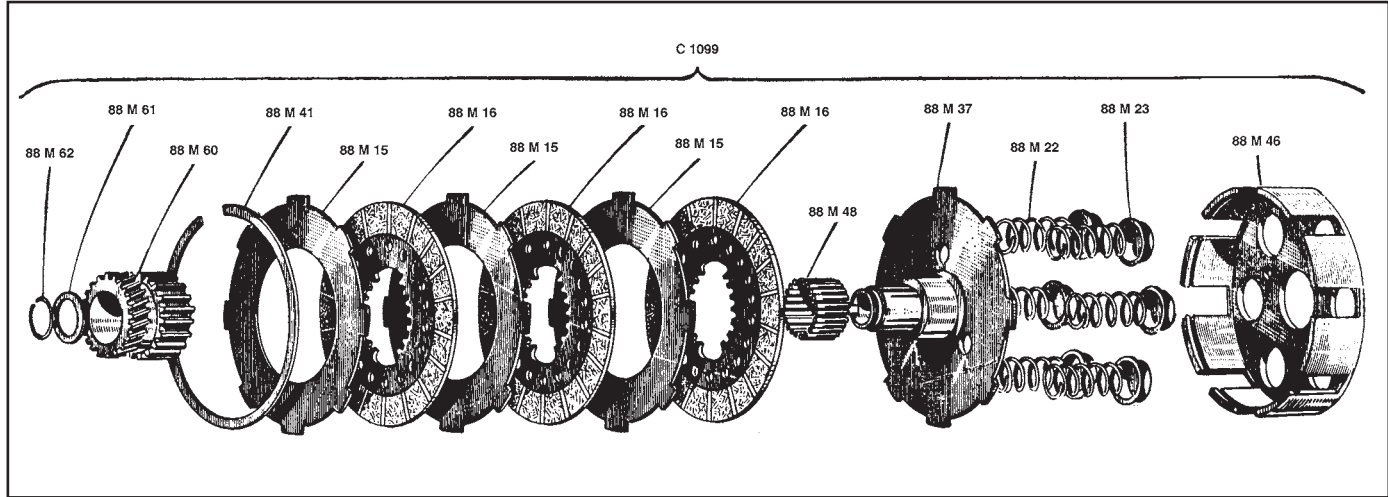

MATRICOLA	DESCRIZIONE
C 1099	Gruppo frizione completo
88 M 46	Coppa frizione
88 M 23	Bicchierino
88 M 22	Molla
88 M 37	Disco conduttore con codolo
88 M 48	Gabbia a rullini
88 M 16	Disco guarnito in Surfex
88 M 15	Disco acciaio
88 M 41	Anello elastico
88 M 60	Ingranaggio motore Z.19/22
88 M 61	Ghiera di bronzo
88 M 62	Anello elastico

MATRICOLA	DESCRIZIONE
S 1065	Serie composta da: 3 articolo 88 M 16 3 articolo 88 M 15 6 articolo 88 M 22

125-150 cc. - 2T - VESPA GS 1957 → 1959

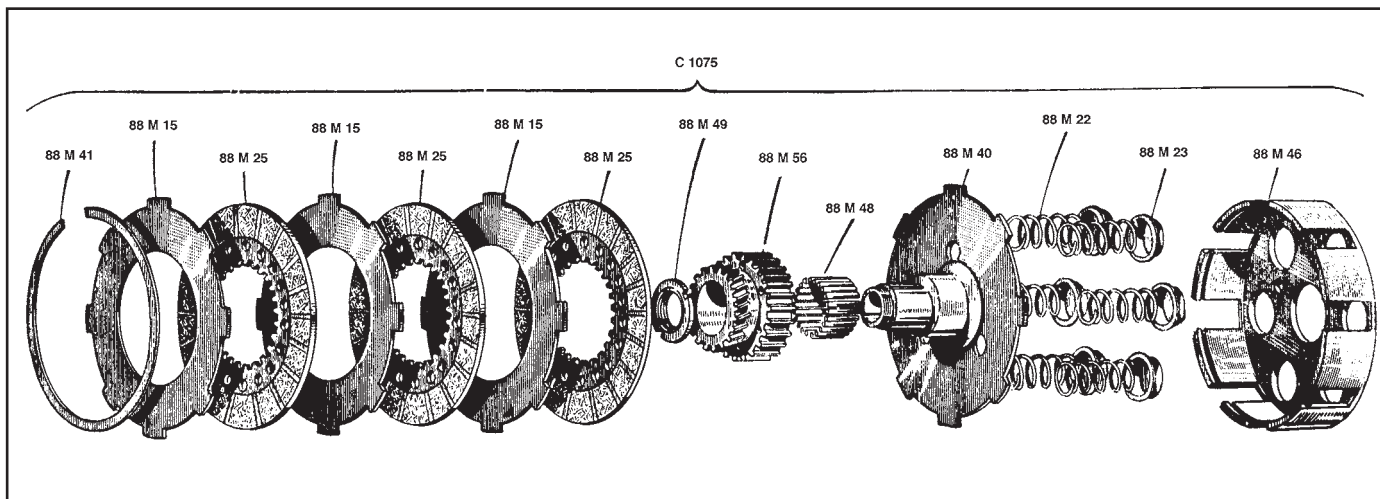

MATRICOLA	DESCRIZIONE
C 1075	Gruppo frizione completo
88 M 46	Coppa frizione
88 M 23	Bicchierino
88 M 22	Molla
88 M 40	Disco conduttore con codolo
88 M 48	Gabbia a rullini
88 M 56	Ingranaggio motore Z.26/22
88 M 49	Ghiera filettata
88 M 25	Disco guarnito in Surfex
88 M 15	Disco acciaio
88 M 41	Anello elastico

MATRICOLA	DESCRIZIONE
S 1066	Serie composta da: 3 articolo 88 M 25 3 articolo 88 M 15 6 articolo 88 M 22

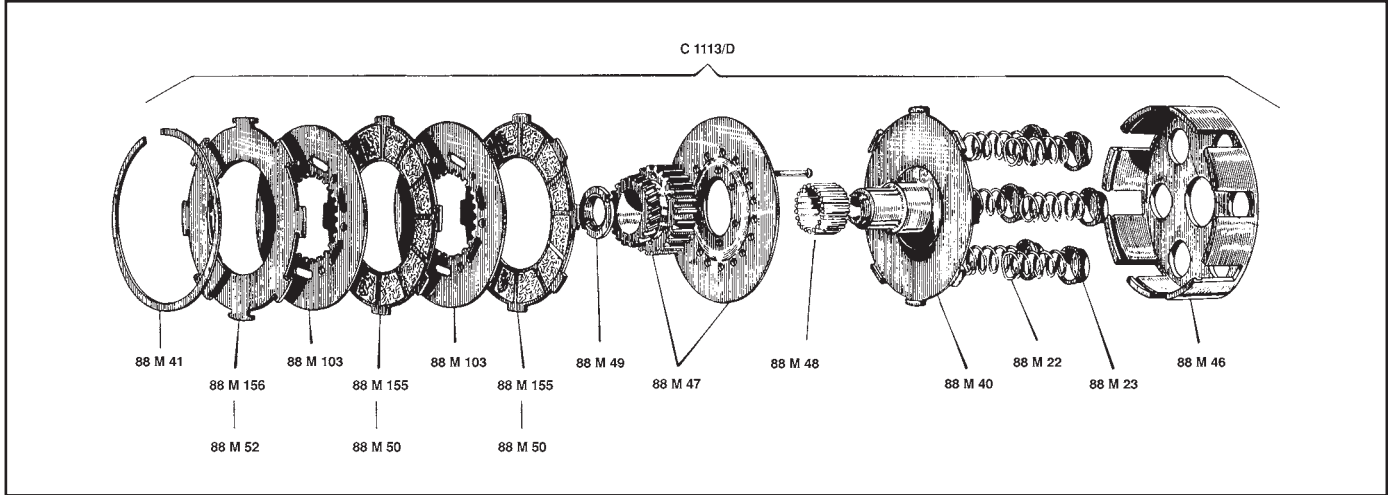

MATRICOLA	DESCRIZIONE
C 1113/D	Gruppo frizione completo
88 M 46	Coppa frizione
88 M 23	Bicchierino
88 M 22	Molla
88 M 40	Disco conduttore con codolo
88 M 48	Gabbia a rullini
88 M 47	Ingranaggio motore Z.22/26 con disco chiodato (mm 30,5)
88 M 49	Ghiera filettata
88 M 155	Disco guarnito in sughero
88 M 103	Disco acciaio
88 M 156	Disco a denti esterni a T guarnito in sughero da una parte
88 M 41	Anello elastico
S 1056/D	Serie composta da: 2 articolo 88 M 155 1 articolo 88 M 156 2 articolo 88 M 103 6 articolo 88 M 22

MATRICOLA	DESCRIZIONE
	VARIANTE
C 1113/C	Gruppo frizione completo
88 M 46	Coppa frizione
88 M 23	Bicchierino
88 M 22	Molla
88 M 40	Disco conduttore con codolo
88 M 48	Gabbia a rullini
88 M 47	Ingranaggio motore Z.22/26 con disco chiodato (mm 30,5)
88 M 49	Ghiera filettata
88 M 50	Disco guarnito in Surfex
88 M 103	Disco acciaio
88 M 52	Disco a denti esterni a T guarnito in Surfex da una parte
88 M 41	Anello elastico
S 1056/G	Serie composta da: 2 articolo 88 M 50 2 articolo 88 M 103 1 articolo 88 M 52 6 articolo 88 M 22

150 cc. - 2T - VESPA GS 1962

160 cc. - 2T - VESPA GS 1964

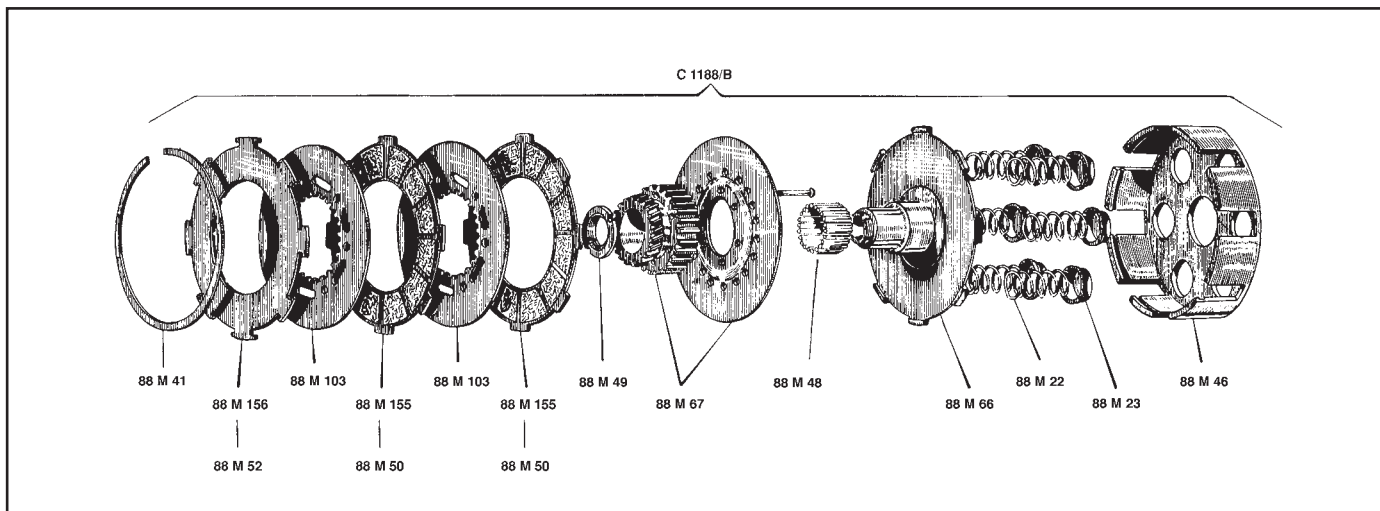

MATRICOLA	DESCRIZIONE
C 1188/B	Gruppo frizione completo
88 M 46	Coppa frizione
88 M 23	Bicchierino
88 M 22	Molla
88 M 66	Disco conduttore con codolo (28,5 mm)
88 M 48	Gabbia a rullini
88 M 67	Ingranaggio motore Z.26/22 con disco chiodato (mm 30,8)
88 M 49	Ghiera filettata
88 M 155	Disco guarnito in sughero
88 M 156	Disco a denti esterni a T guarnito in sughero da una parte
88 M 103	Disco acciaio
88 M 41	Anello elastico
S 1056/D	Serie composta da: 2 articolo 88 M 155 2 articolo 88 M 103 1 articolo 88 M 156 6 articolo 88 M 22
S 1056/C	Serie composta da: 2 articolo 88 M 155 1 articolo 88 M 156

MATRICOLA	DESCRIZIONE
	VARIANTE
C 1188	Gruppo frizione completo
88 M 46	Coppa frizione
88 M 23	Bicchierino
88 M 22	Molla
88 M 66	Disco conduttore con codolo (28,5 mm)
88 M 48	Gabbia a rullini
88 M 67	Ingranaggio motore Z.26/22 con disco chiodato (mm 30,8)
88 M 49	Ghiera filettata
88 M 50	Disco guarnito in Surfex
88 M 52	Disco a denti esterni a T guarnito in Surfex da una parte
88 M 103	Disco acciaio
88 M 41	Anello elastico
S 1056/G	Serie composta da: 2 articolo 88 M 50 1 articolo 88 M 52 2 articolo 88 M 103 6 articolo 88 M 22
S 1056/B	Serie composta da: 2 articolo 88 M 50 1 articolo 88 M 52

14

150 cc. - 2T - VESPA GS 1963 → 1966

160 cc. - 2T - VESPA GS 1965 → 1966

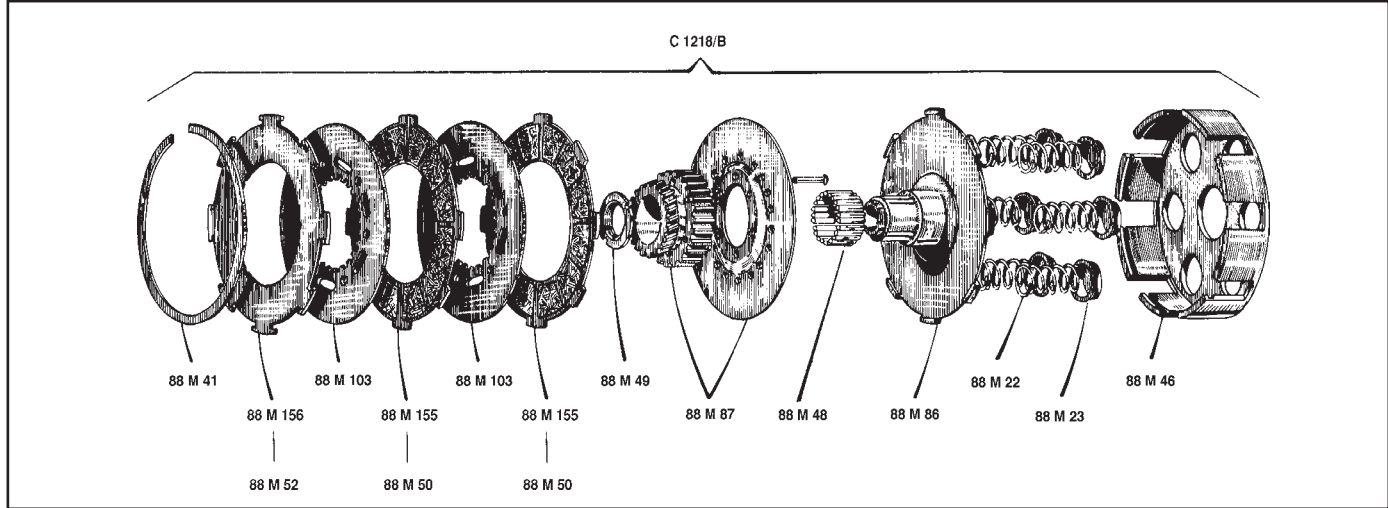

MATRICOLA	DESCRIZIONE
C 1218/B	Gruppo frizione completo
88 M 46	Coppa frizione
88 M 23	Bicchierino
88 M 22	Molla
88 M 86	Disco conduttore con codolo (mm 32)
88 M 48	Gabbia a rullini
88 M 87	Ingranaggio motore Z.26/22 con disco chiodato (mm 33)
88 M 49	Ghiera filettata
88 M 155	Disco guarnito in sughero
88 M 103	Disco acciaio
88 M 156	Disco a denti esterni a T guarnito in sughero da una parte
88 M 41	Anello elastico
S 1056/D	Serie composta da: 2 articolo 88 M 155 1 articolo 88 M 156 2 articolo 88 M 103 6 articolo 88 M 22
S 1056/C	Serie composta da: 2 articolo 88 M 155 1 articolo 88 M 156

MATRICOLA	DESCRIZIONE
	VARIANTE
C 1218	Gruppo frizione completo
88 M 46	Coppa frizione
88 M 23	Bicchierino
88 M 22	Molla
88 M 86	Disco conduttore con codolo
88 M 48	Gabbia a rullini
88 M 87	Ingranaggio motore Z.26/22 con disco chiodato (mm 33)
88 M 49	Ghiera filettata
88 M 50	Disco guarnito in Surfex
88 M 103	Disco acciaio
88 M 52	Disco a denti esterni a T guarnito in Surfex da una parte
88 M 41	Anello elastico
S 1056/G	Serie composta da: 2 articolo 88 M 50 1 articolo 88 M 52 2 articolo 88 M 103 6 articolo 88 M 22
S 1056/B	Serie composta da: 2 articolo 88 M 50 1 articolo 88 M 52

180 cc. - 2T - VESPA SUPER SPORT 1964 → 1967

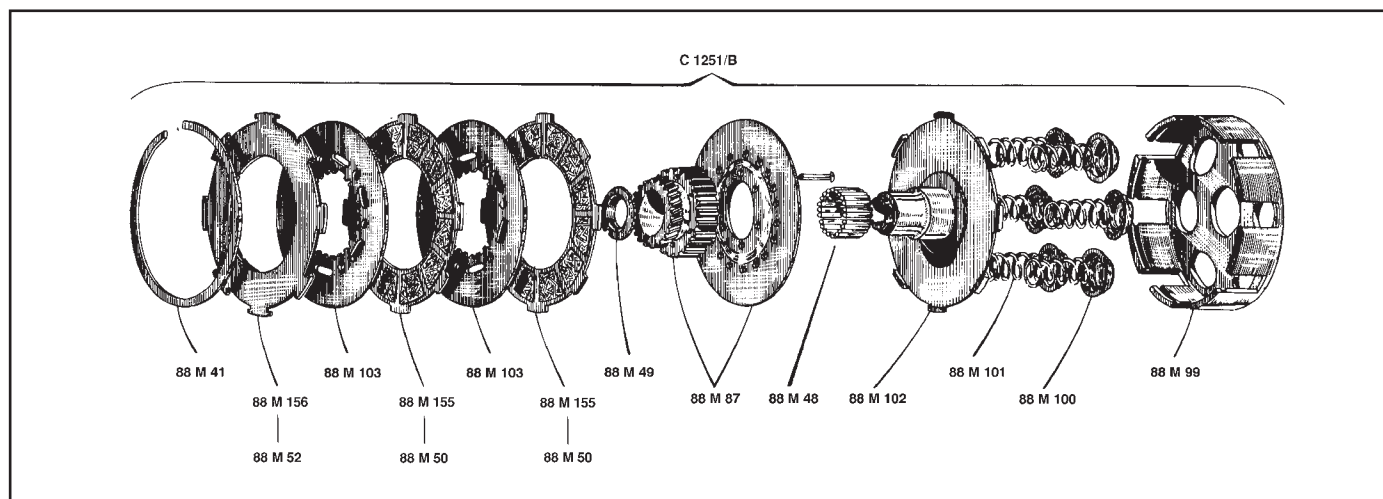

MATRICOLA	DESCRIZIONE
C 1251/B	Gruppo frizione completo
88 M 99	Coppa frizione
88 M 100	Bicchierino
88 M 101	Molla
88 M 102	Disco conduttore con codolo (mm 32)
88 M 48	Gabbia a rullini
88 M 87	Ingranaggio motore Z.26/22 con disco chiodato (mm 33)
88 M 49	Ghiera filettata
88 M 155	Disco a guarnito in sughero
88 M 103	Disco acciaio
88 M 156	Disco a denti esterni a T guarnito in sughero da una parte
88 M 41	Anello elastico
S 1076/B	Serie composta da: 2 articolo 88 M 155 2 articolo 88 M 103 1 articolo 88 M 156 6 articolo 88 M 101
S 1056/C	Serie composta da: 2 articolo 88 M 155 1 articolo 88 M 156

MATRICOLA	DESCRIZIONE
	VARIANTE
C 1251	Gruppo frizione completo
88 M 99	Coppa frizione
88 M 100	Bicchierino
88 M 101	Molla
88 M 102	Disco conduttore con codolo (mm 32)
88 M 48	Gabbia a rullini
88 M 87	Ingranaggio motore Z.26/22 con disco chiodato (mm 33)
88 M 49	Ghiera filettata
88 M 50	Disco a denti esterni in acciaio guarnito in Surfex
88 M 103	Disco acciaio
88 M 52	Disco a denti esterni a T guarnito in Surfex da una parte
88 M 41	Anello elastico
S 1076	Serie composta da: 2 articolo 88 M 50 2 articolo 88 M 103 1 articolo 88 M 52 6 articolo 88 M 101
S 1056/B	Serie composta da: 2 articolo 88 M 50 1 articolo 88 M 52

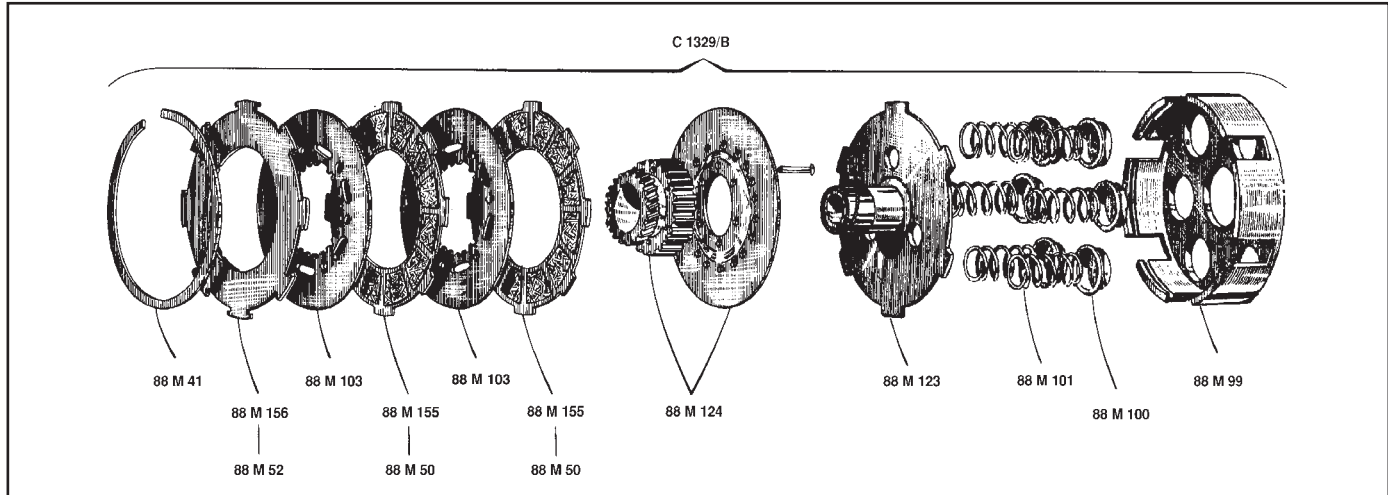

MATRICOLA	DESCRIZIONE
C 1329/B	Gruppo frizione completo
88 M 99	Coppa frizione
88 M 100	Bicchierino
88 M 101	Molla
88 M 123	Disco conduttore con codolo e bronzina
88 M 124	Ingranaggio motore Z.26/22 con disco chiodato (31,5 mm)
88 M 103	Disco acciaio
88 M 155	Disco guarnito in sughero
88 M 156	Disco a denti esterni a T guarnito in sughero da una parte
88 M 41	Anello elastico
S 1076/B	Serie composta da: 2 articolo 88 M 155 2 articolo 88 M 103 1 articolo 88 M 156 6 articolo 88 M 101
S 1056/C	Serie composta da: 2 articolo 88 M 155 1 articolo 88 M 156

MATRICOLA	DESCRIZIONE
	VARIANTE
C 1329	Gruppo frizione completo
88 M 99	Coppa frizione
88 M 100	Bicchierino
88 M 101	Molla
88 M 123	Disco conduttore con codolo e bronzina
88 M 124	Ingranaggio motore Z.26/22 con disco chiodato (31,5 mm)
88 M 103	Disco acciaio
88 M 50	Disco guarnito in Surfex
88 M 52	Disco a denti esterni a T guarnito in Surfex da una parte
88 M 41	Anello elastico
S 1076	Serie composta da: 2 articolo 88 M 50 2 articolo 88 M 103 1 articolo 88 M 52 6 articolo 88 M 101
S 1056/B	Serie composta da: 2 articolo 88 M 50 1 articolo 88 M 52