

50 cc. - 2T - S6



MATRICOLA	DESCRIZIONE
C 1564	<b>MODIFICA</b> Gruppo centrifugo con estrattore e chiave di regolazione

MATRICOLA	DESCRIZIONE



MATRICOLA	DESCRIZIONE
170 M 115 170 M 136 170 M 118	Campana con pignone Z 14 Girante centrifuga Disco sinterizzato

MATRICOLA	DESCRIZIONE

1000 cc. - 4T - 9½ 2006 → 2007

1200 cc. - 4T - 9½ 2008 → 2011

1200 cc. - 4T - Sport 2008

1200 cc. - 4T - Scrambler 2010 → 2011

1200 cc. - 4T - Corsaro Avio 2007 → 2011

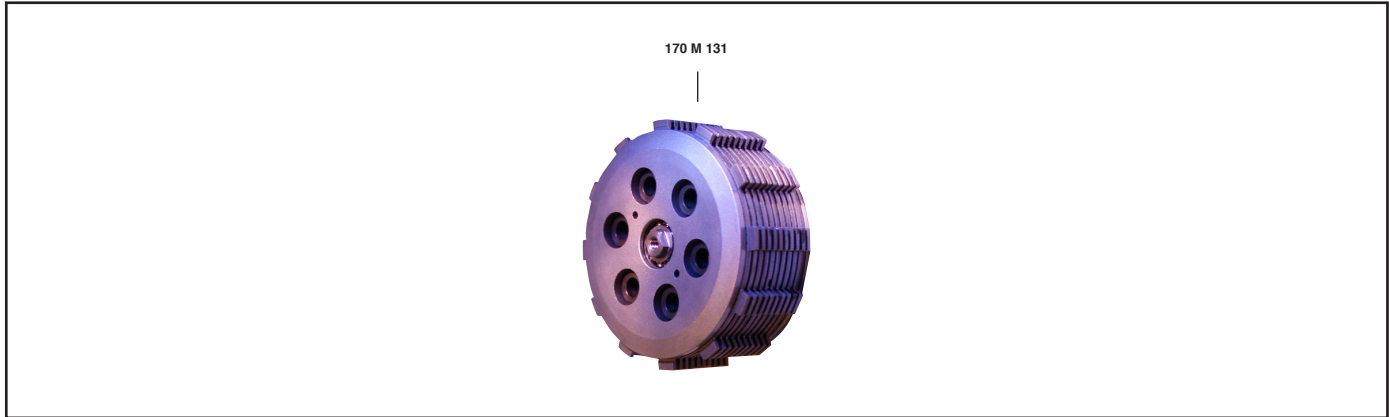

MATRICOLA	DESCRIZIONE
170 M 131	Gruppo condotto completo

MATRICOLA	DESCRIZIONE
S 2319 in olio	Serie ricambio composta da: 11 dischi guarniti (1) 1 disco guarnito da una parte (2) 4 dischi acciaio 2 mm (3) 5 dischi acciaio 1,5 mm (4) 1 disco acciaio a denti piegati (11) 1 molla di modulazione carico (5) 6 molle chiusura frizione (6)  1 disco acciaio 2 mm per calibratura
S 2189/B	Serie ricambio composta da: 11 dischi guarniti 1 disco guarnito da una parte
SM 99/6	Serie molle chiusura frizione

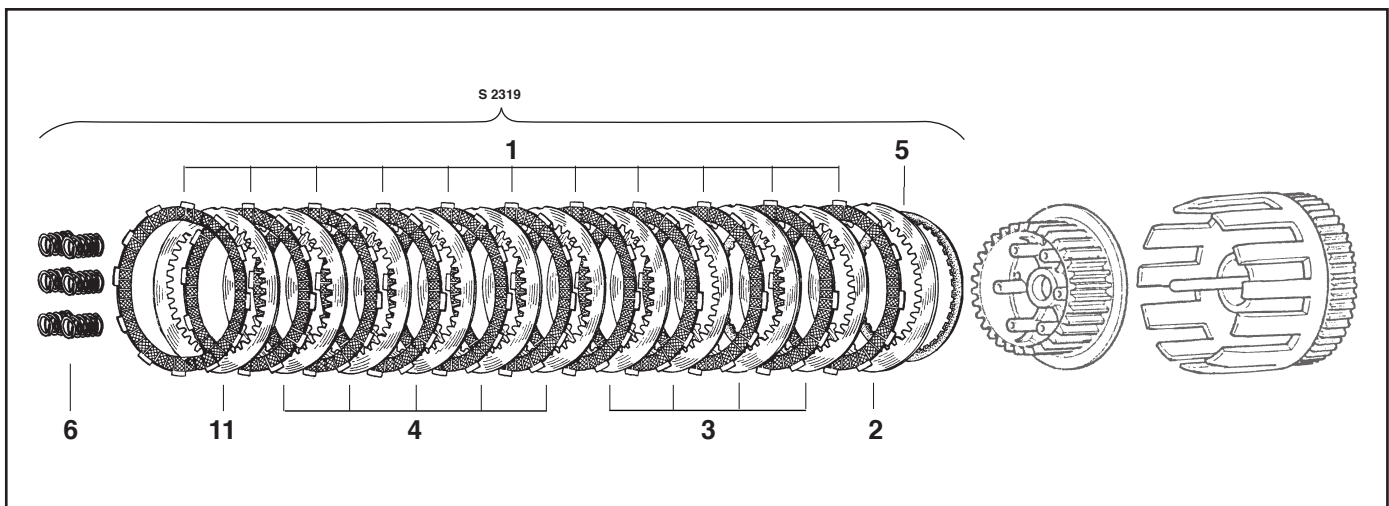

1000 cc. - 4T - 9½ 2006 → 2007

1200 cc. - 4T - 9½ 2008 → 2011

1200 cc. - 4T - Sport 2008

1200 cc. - 4T - Scrambler 2010 → 2011

1200 cc. - 4T - Corsaro Avio 2007 → 2011

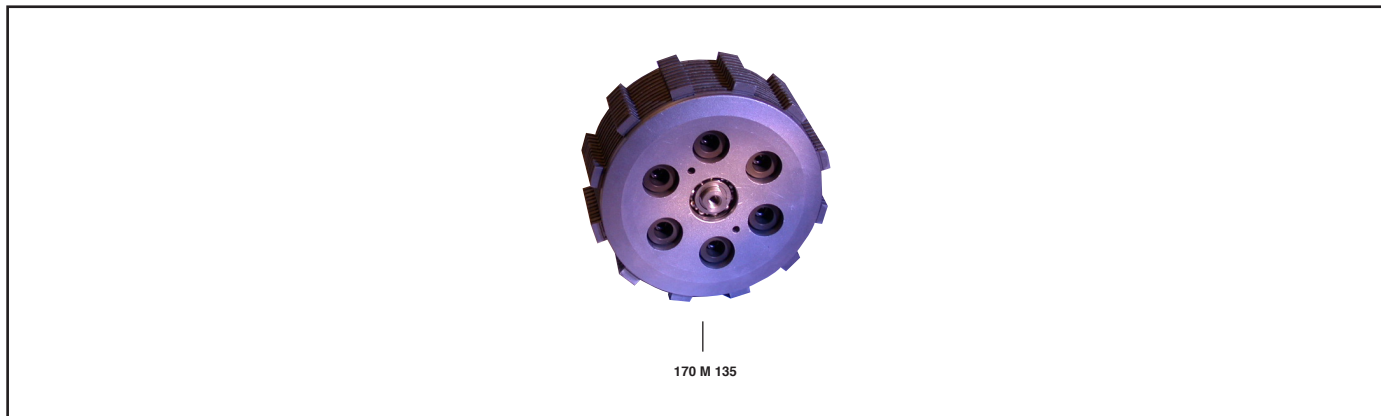

MATRICOLA	DESCRIZIONE
170 M 135	<b>MODIFICA</b> Gruppo condotto completo CON ANTISALTELLAMENTO
S 2406 in olio	Serie ricambio composta da: 11 dischi guarniti (1) 1 disco guarnito da una parte (2) 4 dischi acciaio 2 mm (3) 5 dischi acciaio 1,5 mm (4) 1 disco acciaio a denti piegati (11) 1 molla di modulazione carico (5) 6 molle chiusura frizione (6)  1 disco acciaio 2 mm per calibratura 1 disco acciaio 1,5 mm per calibratura

MATRICOLA	DESCRIZIONE
S 2189/B	Serie ricambio composta da: 11 dischi guarniti 1 disco guarnito da una parte
SM 99/6	Serie molle chiusura frizione
SM 159/6	Serie molle antisaltellamento come l'originale

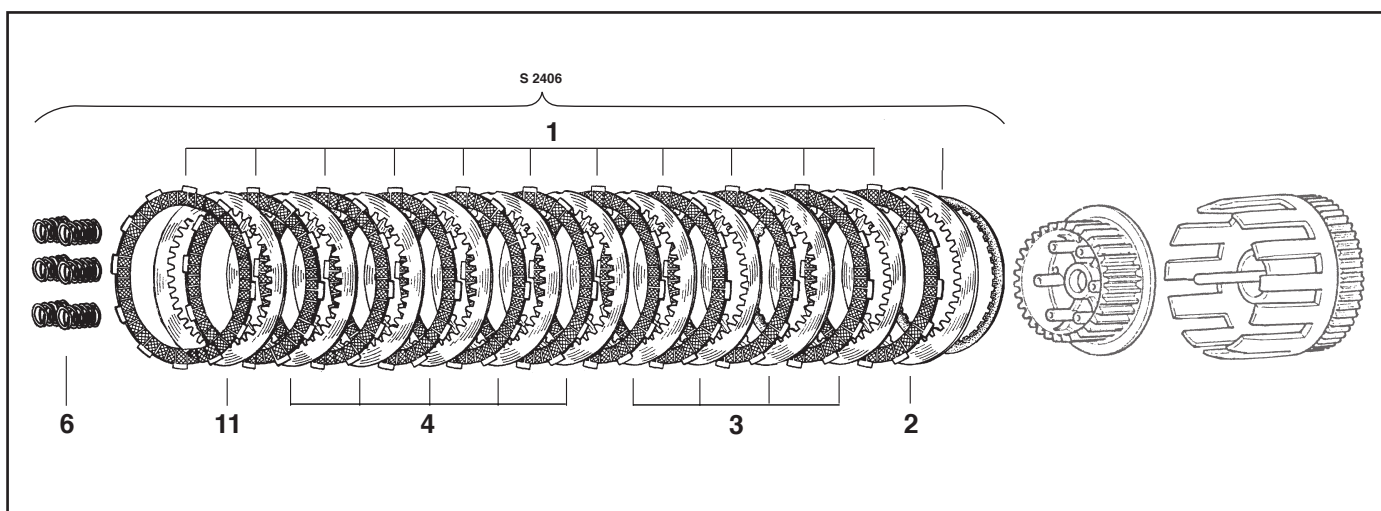

4

1200 cc. - 4T - 11½ 2013

1200 cc. - 4T - Corsaro veloce 2008 → 2011

1200 cc. - 4T - Granpasso 2008 → 2010

1200 cc. - 4T - Granferro 2010



170 M 135

MATRICOLA	DESCRIZIONE
170 M 135	Gruppo condotto completo CON ANTISALTELLAMENTO

MATRICOLA	DESCRIZIONE
S 2406	Serie ricambio composta da: 11 dischi guarniti (1) 1 disco guarnito da una parte (2) 4 dischi acciaio 2 mm (3) 5 dischi acciaio 1,5 mm (4) 1 disco acciaio a denti piegati (11) 1 molla di modulazione carico (5) 6 molle chiusura frizione (6)  1 disco acciaio 2 mm per calibratura 1 disco acciaio 1,5 mm per calibratura
S 2189/B	Serie ricambio composta da: 11 dischi guarniti 1 disco guarnito da una parte
SM 99/6	Serie molle chiusura frizione
SM 159/6	Serie molle antisaltellamento come l'originale

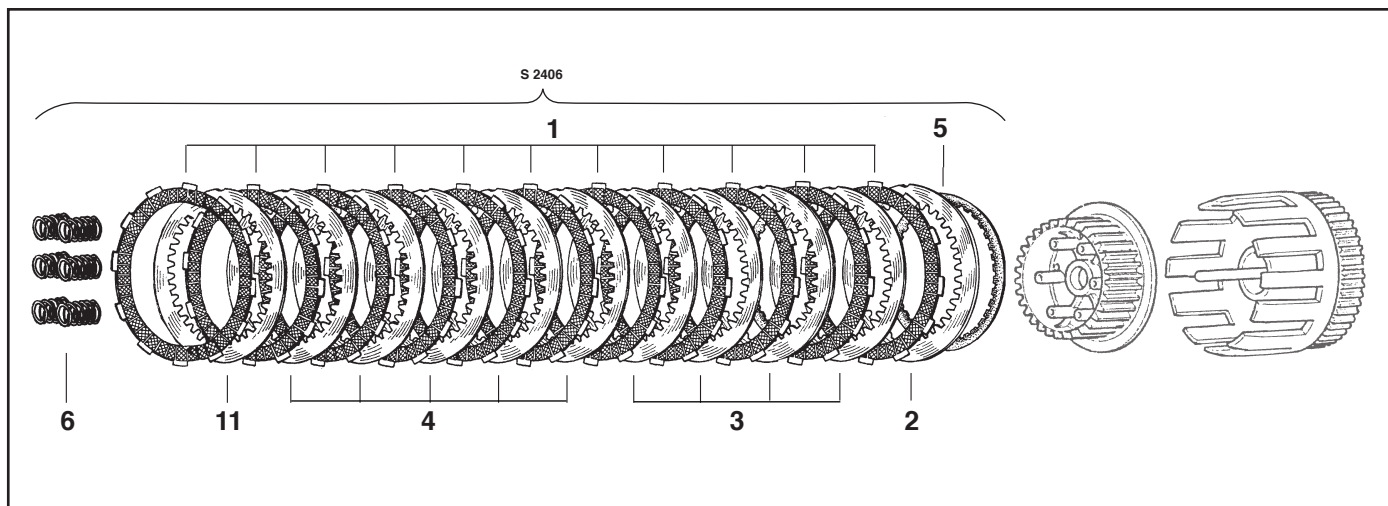

1200 cc. - 4T - Corsaro 2005 → 2011  
 1200 cc. - 4T - Corsaro veloce 2006 → 2007  
 1200 cc. - 4T - Corsaro Carbon 2007

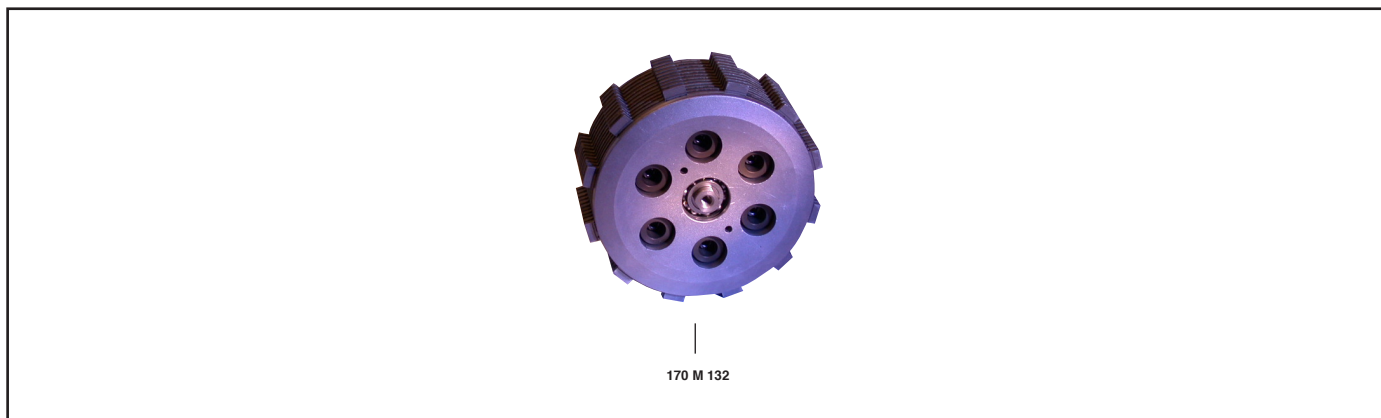

MATRICOLA	DESCRIZIONE
170 M 132 in olio	Gruppo condotto completo CON ANTISALTELLAMENTO

MATRICOLA	DESCRIZIONE
S 2293	Serie ricambio composta da: 11 dischi guarniti (1) 1 disco guarnito da una parte (2) 4 dischi acciaio 2 mm (3) 5 dischi acciaio 1,5 mm (4) 1 disco acciaio a denti piegati (11) 1 molla di modulazione carico (5) 6 molle chiusura frizione (6)  1 disco acciaio 2 mm per calibratura
S 2189/B	Serie ricambio composta da: 11 dischi guarniti 1 disco guarnito da una parte
SM 119/6	Serie molle chiusura frizione
SM 159/6	Serie molle antisaltellamento come l'originale

