

50 cc. - 2T - CIAO - BOXER - BRAVO - SÌ - GRILLO

Monomarcia

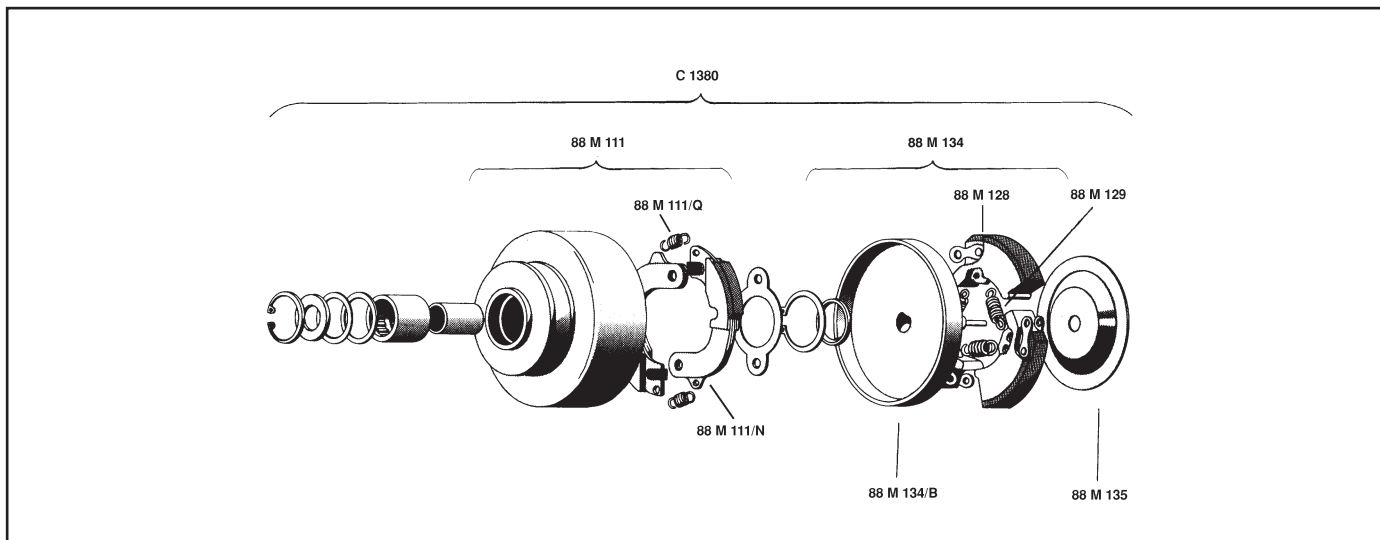

MATRICOLA	DESCRIZIONE
C 1380	Gruppo frizione completo
88 M 111	Coppa con puleggia ø 50 e massette di avviamento
88 M 134	Girante centrifuga completa
88 M 135	Coperchio
S 1000	Serie composta da: 2 articolo 88 M 111/N Massa avviamento 2 articolo 88 M 111/Q Molla
S 1189	Serie composta da: 3 articolo 88 M 128 Massa trascinamento 3 articolo 88 M 129 Molla
S 1189/D	Serie composta da: 3 articolo 88 M 128 Massa trascinamento 3 articolo 88 M 129 Molla 1 articolo 88 M 135
S 1398	Serie composta da: 1 articolo 88 M 134 1 articolo 88 M 135
	<i>PULEGGE CONDOTTE MODIFICATE</i>
88 M 170	Puleggia condotta ø 83
88 M 217	Cinghia SPZ 950
S 1720	Serie composta da: 1 articolo 88 M 170 1 articolo 88 M 217
88 M 198	Puleggia condotta ø 70
88 M 203	Cinghia SPZ 937
S 1719	Serie composta da: 1 articolo 88 M 198 1 articolo 88 M 203

MATRICOLA	DESCRIZIONE
	<i>MODIFICA</i>
C 1422	Gruppo frizione completo
88 M 169	Coppa con puleggia, masse di avviamento, gabbia a rullini, anello elastico e paraolio
88 M 134	Girante centrifuga completa
88 M 135	Coperchio
88 M 217	Cinghia SPZ 950
88 M 170	Puleggia condotta ø mm 83
S 1720	Serie composta da: 1 articolo 88 M 170 1 articolo 88 M 217
S 1000	Serie composta da: 2 articolo 88 M 111/N 2 articolo 88 M 111/Q
S 1189	Serie composta da: 3 articolo 88 M 128 3 articolo 88 M 129
S 1189/D	Serie composta da: 3 articolo 88 M 128 Massa trascinamento 3 articolo 88 M 129 Molla 1 articolo 88 M 135
S 1398	Serie composta da: 1 articolo 88 M 134 1 articolo 88 M 135
	N.B. Il veicolo così modificato è soggetto a omologazione.

50 cc. - 2T - APE TL 1 → 1995

50 cc. - 2T - VESPA- R - SPECIAL 4M

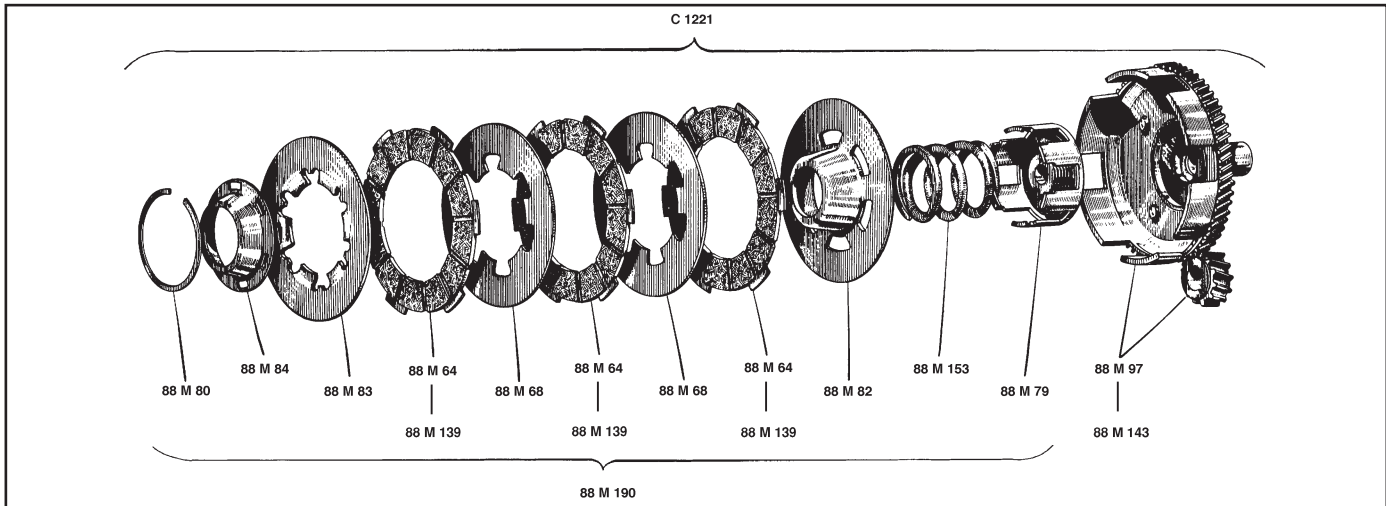

MATRICOLA	DESCRIZIONE
C 1221	Gruppo frizione completo
88 M 97	Coppa rigida con coppia Z.67/18 (dentatura elicoidale)
88 M 79	Innesto
88 M 153	Molla rinforzata
88 M 82	Disco alloggiamento molla
88 M 64	Disco guarnito in sughero
88 M 68	Disco acciaio
88 M 83	Disco frontale
88 M 84	Coperchio
88 M 80	Anello elastico
88 M 190	Gruppo frizione senza coppa
S 1298	Serie composta da: 3 articolo 88 M 64 2 articolo 88 M 68
S 1298/B	Serie composta da: 3 articolo 88 M 64
S 1298/E	Serie composta da: 3 articolo 88 M 64 2 articolo 88 M 68 1 articolo 88 M 153
88 M 139	VARIANTE Disco guarnito in Surfex
S 1298/D	Serie composta da: 3 articolo 88 M 139 2 articolo 88 M 68
S 1298/C	Serie composta da: 3 articolo 88 M 139

MATRICOLA	DESCRIZIONE
	MODIFICHE
88 M 143	Coppia rigida con coppia Z. 72/24 (dentatura diritta)
88 M 159	Disco acciaio guarnito in sughero
88 M 160	Disco alluminio guarnito in sughero
88 M 161	Disco acciaio
S 1340	Serie composta da: 4 articolo 88 M 160 3 articolo 88 M 161 1 articolo 88 M 153
S 1434	Serie composta da: 1 articolo S 1340 1 articolo 88 M 80 1 articolo 88 M 84 1 articolo 88 M 83 1 articolo 88 M 82 1 articolo 88 M 79
S 1350	Serie composta da: 4 articolo 88 M 159 3 articolo 88 M 161 1 articolo 88 M 153
S 1435	Serie composta da: 1 articolo S 1350 1 articolo 88 M 80 1 articolo 88 M 84 1 articolo 88 M 83 1 articolo 88 M 82 1 articolo 88 M 79

50 cc. - 2T - VESPA PK

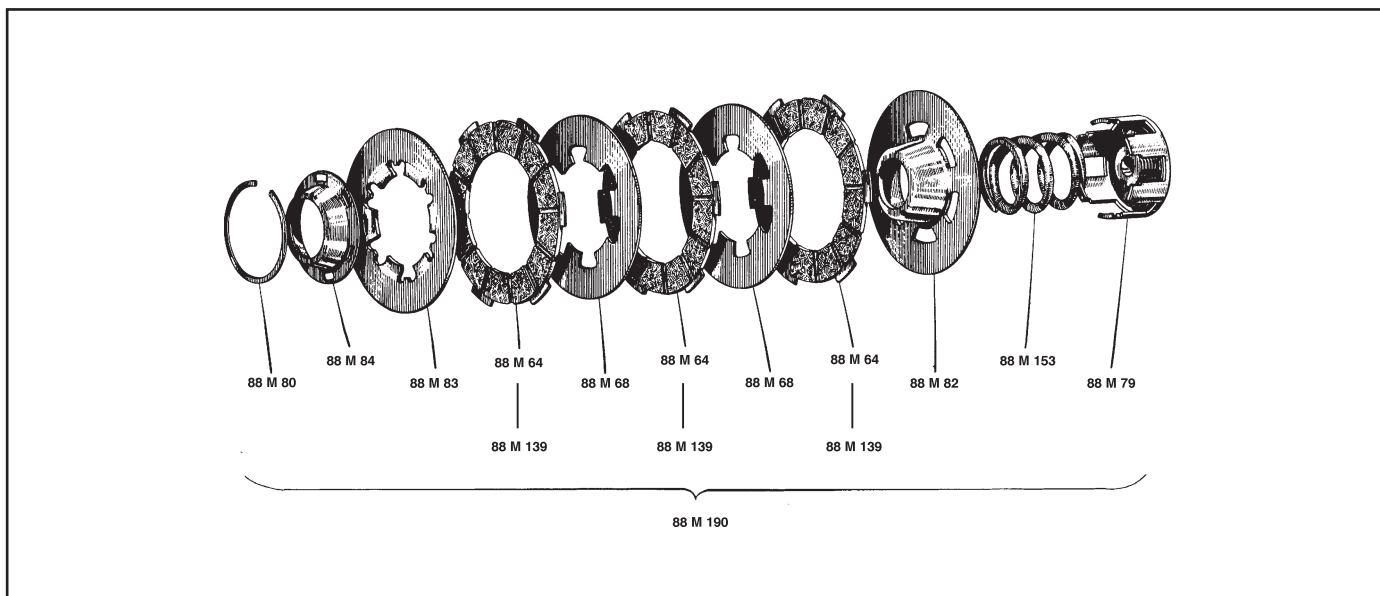

MATRICOLA	DESCRIZIONE
88 M 79	Innesto
88 M 153	Molla rinforzata
88 M 82	Disco alloggiamento molla
88 M 64	Disco acciaio guarnito in sughero
88 M 68	Disco acciaio
88 M 83	Disco frontale
88 M 84	Coperchio
88 M 80	Anello elastico
88 M 190	Gruppo frizione senza coppa
S 1298	Serie composta da: 3 articolo 88 M 64 2 articolo 88 M 68
S 1298/B	Serie composta da: 3 articolo 88 M 64
	VARIANTE
88 M 139	Disco guarnito in Surfex
S 1298/D	Serie composta da: 3 articolo 88 M 139 2 articolo 88 M 68
S 1298/C	Serie composta da: 3 articolo 88 M 139

MATRICOLA	DESCRIZIONE
	MODIFICHE
88 M 159	Disco acciaio guarnito in sughero
88 M 160	Disco alluminio guarnito in sughero
88 M 161	Disco acciaio
S 1340	Serie composta da: 4 articolo 88 M 160 3 articolo 88 M 161 1 articolo 88 M 153
S 1434	Serie composta da: 1 articolo S 1340 1 articolo 88 M 80 1 articolo 88 M 84 1 articolo 88 M 83 1 articolo 88 M 82 1 articolo 88 M 79
S 1350	Serie composta da: 4 articolo 88 M 159 3 articolo 88 M 161 1 articolo 88 M 153
S 1435	Serie composta da: 1 articolo S 1350 1 articolo 88 M 80 1 articolo 88 M 84 1 articolo 88 M 83 1 articolo 88 M 82 1 articolo 88 M 79

50 cc. - 2T - APE - APE EUROPA 1996 →

50 cc. - 2T - VESPA PK HP

50 cc. - 2T - VESPA FL 2 1992 →

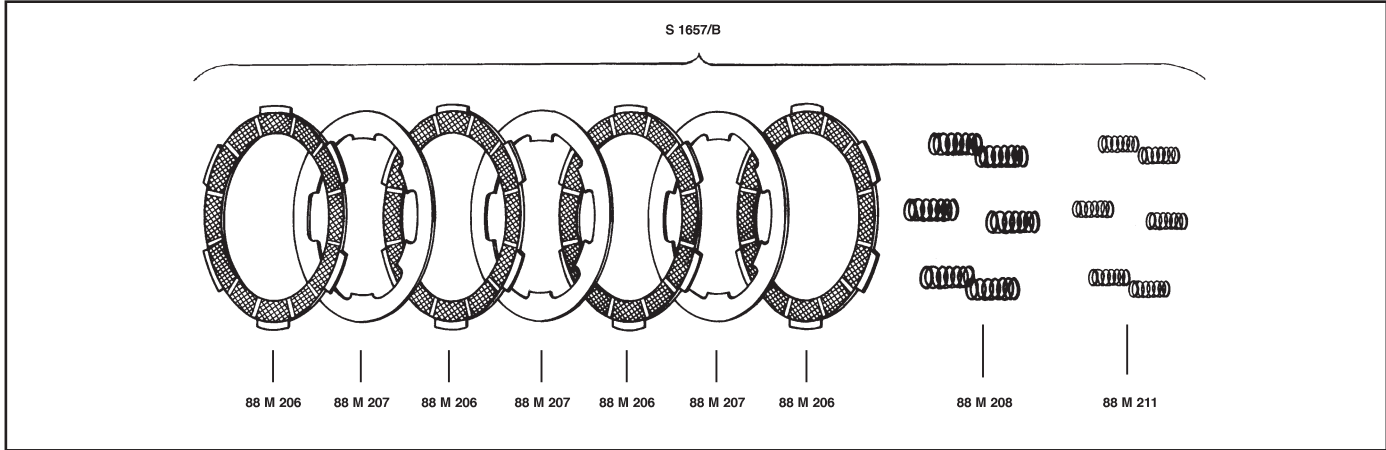

MATRICOLA	DESCRIZIONE
88 M 204	Disco guarnito in sughero
88 M 205	Disco acciaio
88 M 208	Molla rinforzata
S 1656	Serie composta da: 3 articolo 88 M 204 2 articolo 88 M 205 6 articolo 88 M 208
S 1656/B	Serie composta da: 3 articolo 88 M 204

MATRICOLA	DESCRIZIONE
88 M 214	MODIFICHE Coppa elastica con coppia Z.76/21 (dentatura diritta)
88 M 206	Disco guarnito in sughero (spess. 1,9 mm)
88 M 207	Disco acciaio (spessore 1 mm)
88 M 257	Disco guarnito in Surfex (spess. 1,9 mm)
88 M 211	Molla rinforzata
88 M 208	Molla rinforzata
S 1657/B	Serie composta da: 4 articolo 88 M 206 3 articolo 88 M 207 6 articolo 88 M 208 6 articolo 88 M 211
S 1657/C	Serie composta da: 4 articolo 88 M 257 3 articolo 88 M 207 6 articolo 88 M 208 6 articolo 88 M 211

50 cc. - 2T - SFERA 1991 → 1993

50 cc. - 2T - ZIP 1991 → 1993

MATRICOLA	DESCRIZIONE
88 M 215	Girante centrifuga completa

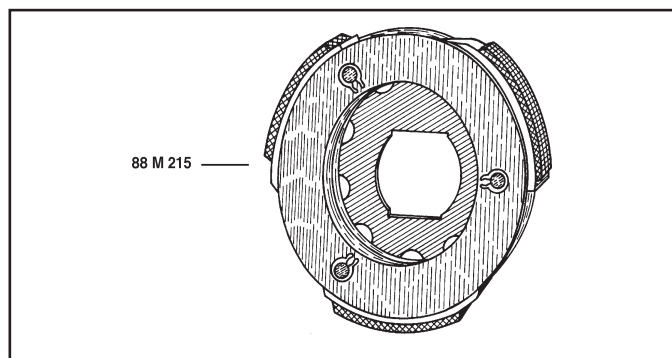

80 cc. - 2T - SFERA 1993 →

MATRICOLA	DESCRIZIONE
88 M 239	MODIFICA Girante centrifuga completa alleggerita (con serie molle supplementari)

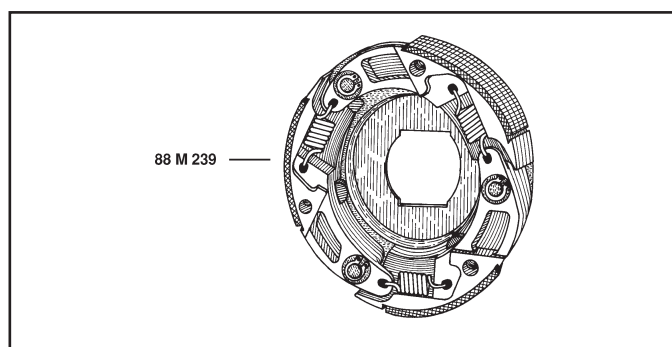

125 cc. - 2T - SKIPPER 1993

MATRICOLA	DESCRIZIONE
88 M 216	Girante centrifuga completa

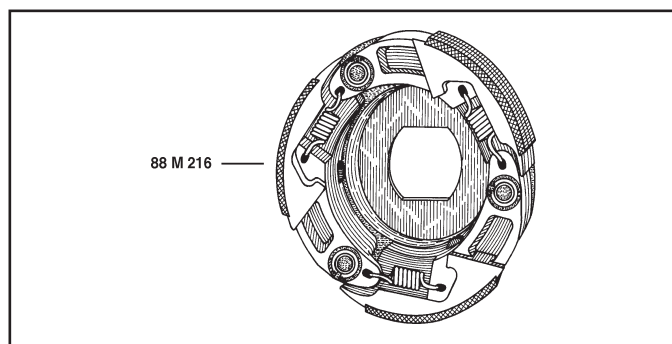

125-150 cc. - 2T - SKIPPER 1994 → 1998

125-150 cc. - 2T - HEXAGON 1994 → 1998

MATRICOLA	DESCRIZIONE
88 M 240	MODIFICA Girante centrifuga completa alleggerita (con serie molle supplementari)

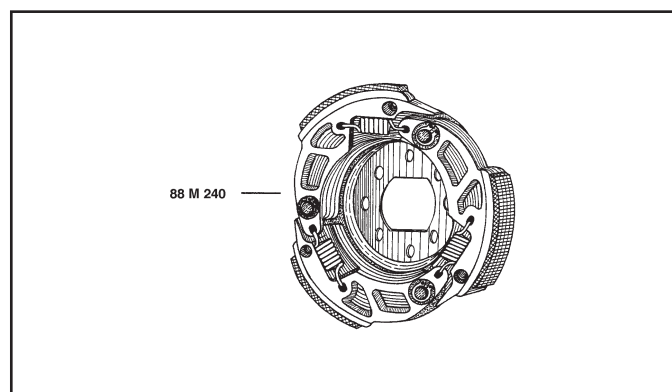

125 cc. - 2T - VESPA PRIMAVERA - ET3 - PK

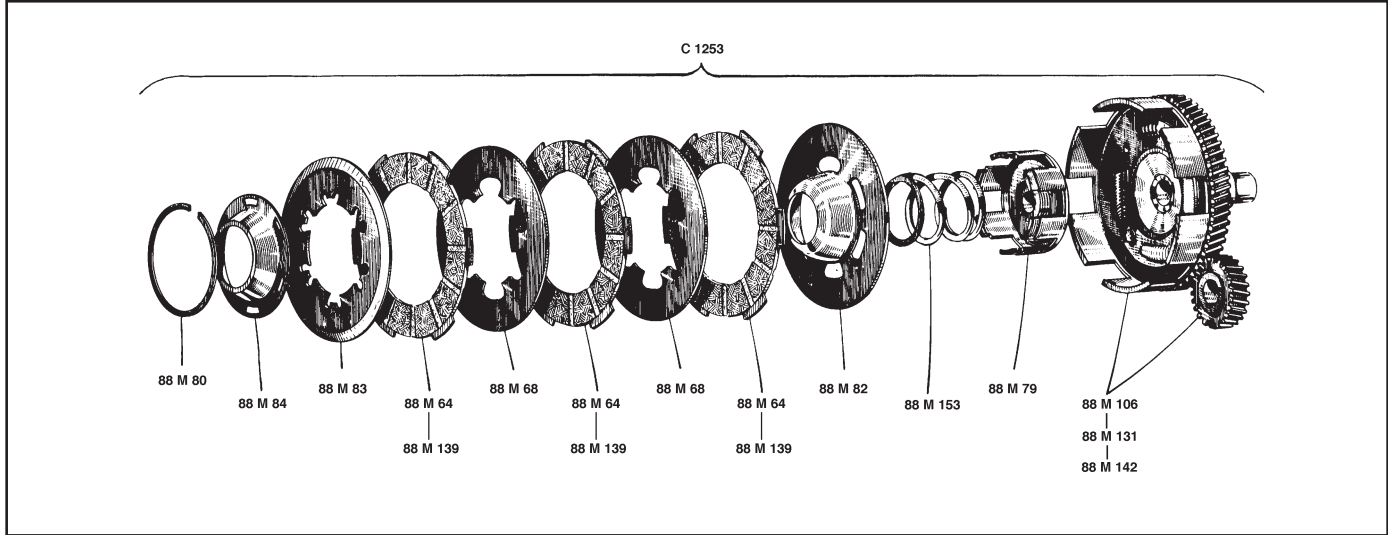

MATRICOLA	DESCRIZIONE
C 1253	Gruppo frizione completo
88 M 106	Coppa elastica con coppia Z.61/24 (dentatura elicoidale)
88 M 79	Innesto
88 M 153	Molla rinforzata
88 M 82	Disco alloggiamento molla
88 M 64	Disco acciaio guarnito in sughero
88 M 68	Disco acciaio
88 M 83	Disco frontale
88 M 84	Coperchio
88 M 80	Anello elastico

MATRICOLA	DESCRIZIONE
S 1298	Serie composta da: 3 articolo 88 M 64 2 articolo 88 M 68
S 1298/D	La stessa con dischi guarniti in Surfex
S 1298/B	Serie composta da: 3 articolo 88 M 64
S 1298/C	La stessa con dischi guarniti in Surfex
S 1298/E	Serie composta da: 3 articolo 88 M 64 2 articolo 88 M 68 1 articolo 88 M 153
S 1298/F	La stessa con dischi guarniti in Surfex

MATRICOLA	DESCRIZIONE
	MODIFICHE
88 M 131	Coppa elastica con coppia Z.69/27 (dentatura diritta)
88 M 142	Coppa elastica con coppia Z.68/29 (dentatura diritta)
88 M 159	Disco acciaio guarnito in sughero
88 M 160	Disco alluminio guarnito in sughero
88 M 161	Disco acciaio
S 1340	Serie composta da: 4 articolo 88 M 160 3 articolo 88 M 161 1 articolo 88 M 153

MATRICOLA	DESCRIZIONE
S 1434	Serie composta da: 1 articolo S 1340 1 articolo 88 M 80 1 articolo 88 M 84 1 articolo 88 M 83 1 articolo 88 M 82 1 articolo 88 M 79
S 1350	Serie composta da: 4 articolo 88 M 159 3 articolo 88 M 161 1 articolo 88 M 153
S 1435	Serie composta da: 1 articolo S 1350 1 articolo 88 M 80 1 articolo 88 M 84 1 articolo 88 M 83 1 articolo 88 M 82 1 articolo 88 M 79
S 1350/S	La stessa con dischi guarniti in Surfex

125-150 cc. - 2T - VESPA PX 1980 → 1997

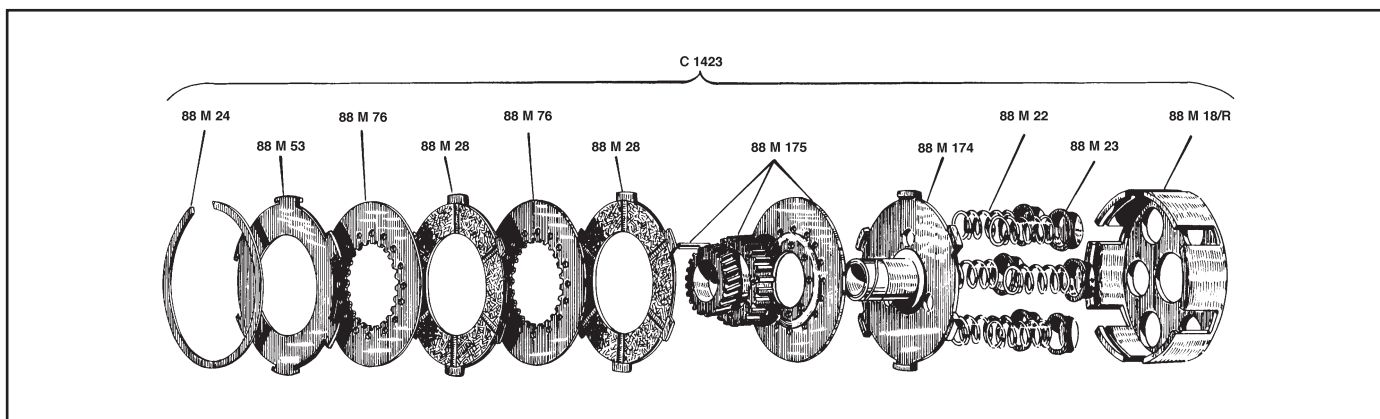

MATRICOLA	DESCRIZIONE
C 1423	Gruppo frizione completo
88 M 18/R	Coppa rinforzata
88 M 23	Bicchierino
88 M 22	Molla
88 M 174	Disco con codolo e bronzina (30,8 mm)
88 M 175	Ingranaggio motore con disco chiodato (30 mm)
88 M 28	Disco guarnito in sughero
88 M 76	Disco acciaio
88 M 53	Disco acciaio guarnito in sughero da una parte (denti a T)
88 M 24	Anello elastico

MATRICOLA	DESCRIZIONE
S 1287	Serie composta da: 2 articolo 88 M 28 1 articolo 88 M 53 2 articolo 88 M 76 6 articolo 88 M 22
S 1059/D	Serie composta da: 2 articolo 88 M 28 1 articolo 88 M 53
88 M 195	VARIANTE Coppa temprata
C 1423/D	Gruppo frizione completo con coppa 88 M 195

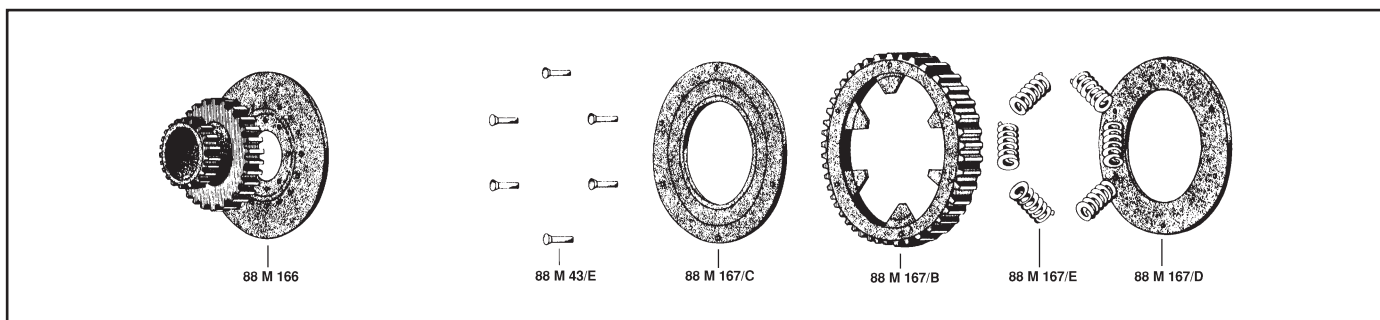

MATRICOLA	DESCRIZIONE
88 M 166	MODIFICHE Ingranaggio motore Z.26/23 con disco chiodato
88 M 167/D	Coperchio
88 M 167/E	Molla
88 M 167/B	Corona elastica Z.64 a dentatura diritta
88 M 167/C	Coperchio
88 M 43/E	Ribattino

MATRICOLA	DESCRIZIONE
S 1495	Serie composta da: 1 articolo 88 M 166 1 articolo 88 M 167/D 6 articolo 88 M 167/E 1 articolo 88 M 167/B 1 articolo 88 M 167/C 6 articolo 88 M 43/E

125-150 cc. - 2T - VESPA PX 1980 → 1998

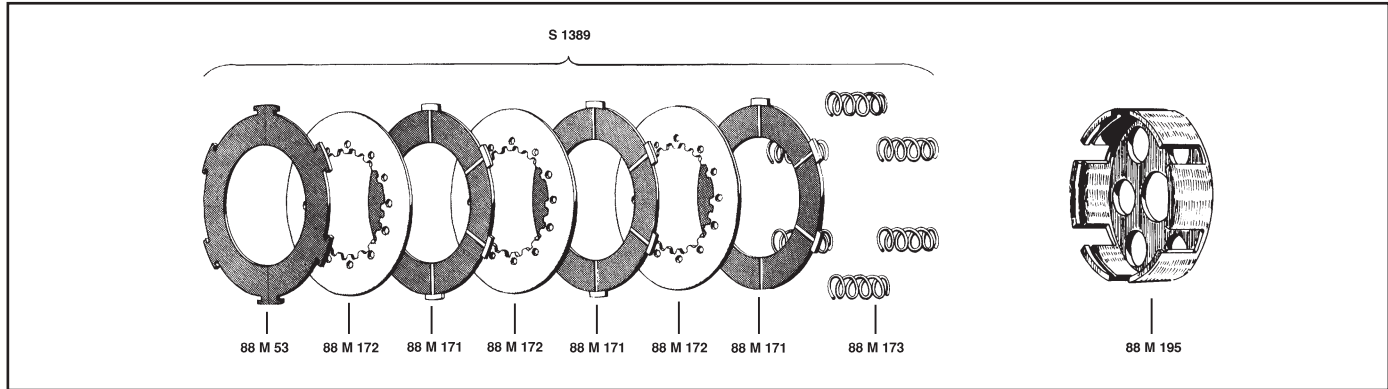

MATRICOLA	DESCRIZIONE
	MODIFICA
88 M 195	Coppa temprata
88 M 171	Disco guarnito in sughero
88 M 172	Disco acciaio
88 M 173	Molla rinforzata
88 M 247	Disco guarnito in Surfex
88 M 53	Disco guarnito da una parte in sughero (denti a T)
88 M 138	Disco guarnito da una parte in Surfex (denti a T)

MATRICOLA	DESCRIZIONE
S 1389	Serie composta da: 3 articolo 88 M 171 1 articolo 88 M 53 3 articolo 88 M 172 6 articolo 88 M 173
S 1916	Serie composta da: 3 articolo 88 M 247 1 articolo 88 M 138 3 articolo 88 M 172 6 articolo 88 M 173

ELENCO DELLE COPPE CON INGRANAGGI PER VESPA

MATRICOLA	DESCRIZIONE	UTILIZZAZIONE
88 M 81	Coppa elastica con coppia Z.63/22 (dentatura elicoidale)	Vespa 50 - 90 cc.
88 M 97	Coppa rigida con coppia Z.67/18 (dentatura elicoidale)	Vespa 50 - 90 cc.
88 M 105	Coppa rigida con coppia Z.63/22 (dentatura elicoidale)	Vespa 50 - 90 cc.
88 M 106	Coppa elastica con coppia Z.61/24 (dentatura elicoidale)	Vespa 50 - 90 - 125 cc. PK - ET3
88 M 131	Coppa elastica con coppia Z.69/27 (dentatura diritta)	Vespa 50 - 90 - 125 cc. PK - ET3
88 M 142	Coppa elastica con coppia Z.68/29 (dentatura diritta)	Vespa 50 - 90 - 125 cc. PK - ET3
88 M 143	Coppa elastica con coppia Z.72/24 (dentatura diritta)	Vespa 50 - 90 cc.
88 M 214	Coppa elastica con coppia Z.76/21 (dentatura dritta)	Vespa 50 cc. V - FL2

125 cc. - 2T - T5

200 cc. - 2T - VESPA PX 200 E - modifica adattabile a 125 cc. PX

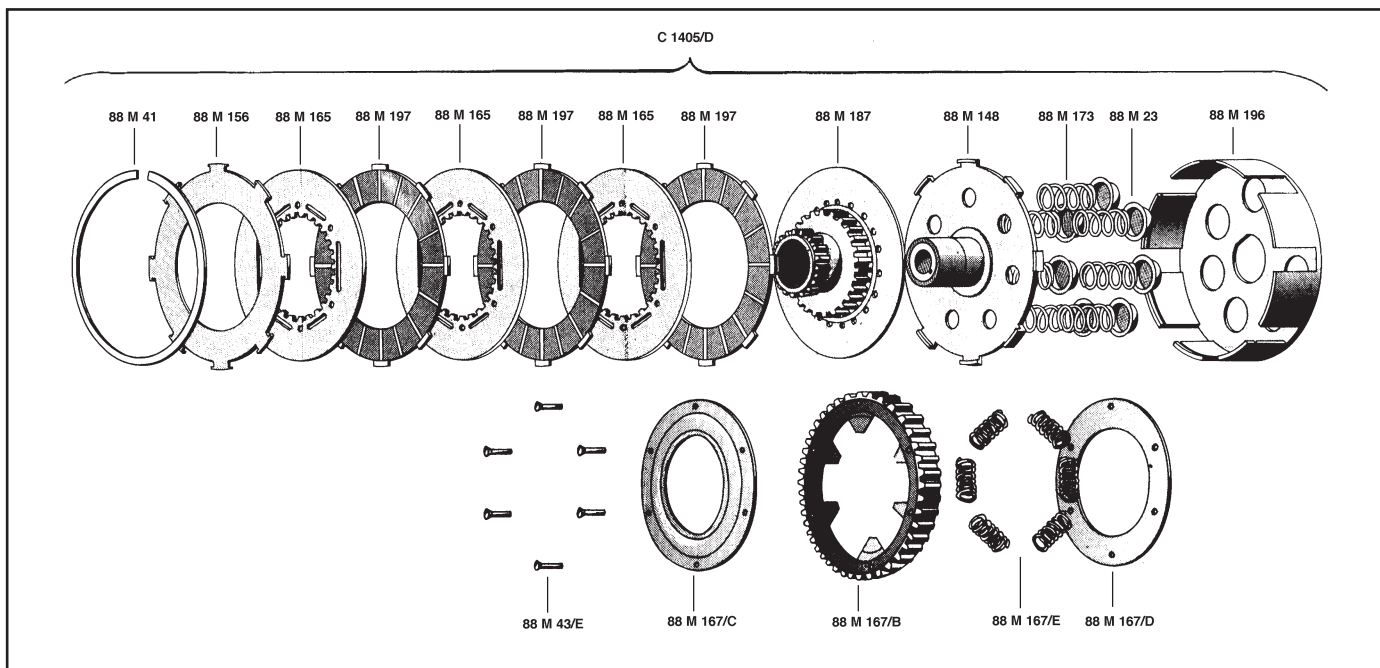

MATRICOLA	DESCRIZIONE
C 1405/D	Gruppo frizione completo modificato
88 M 196	Coppa temprata
88 M 23	Bicchierino
88 M 173	Molla rinforzata
88 M 148	Disco conduttore con codolo e bronzina
88 M 187	Ingranaggio motore con pignone Z.23/26 con disco chiodato
88 M 197	Disco acciaio guarnito in sughero
88 M 156	Disco acciaio guarnito da una parte in sughero (denti a T)
88 M 165	Disco acciaio bombato
88 M 41	Anello elastico
88 M 167/B	Corona elastica Z.64 a denti diritti
88 M 167/C	Coperchio
88 M 167/D	Coperchio
88 M 167/E	Molla
88 M 43/E	Ribattino

MATRICOLA	DESCRIZIONE
S 1416	Serie composta da: 1 articolo 88 M 187 1 articolo 88 M 167/B 1 articolo 88 M 167/D 1 articolo 88 M 167/C 6 articolo 88 M 43/E 6 articolo 88 M 167/E 1 articolo S 1056/H
S 1056/H	Serie composta da: 3 articolo 88 M 197 3 articolo 88 M 165 1 articolo 88 M 156 7 articolo 88 M 173
S 1416/B	Serie composta da: 1 articolo 88 M 187 1 articolo 88 M 167/B 1 articolo 88 M 167/D 1 articolo 88 M 167/C 6 articolo 88 M 43/E 6 articolo 88 M 167/E
S 1416/C	Serie composta da: 1 articolo 88 M 167/C 1 articolo 88 M 167/D 6 articolo 88 M 43/E 6 articolo 88 M 167/E

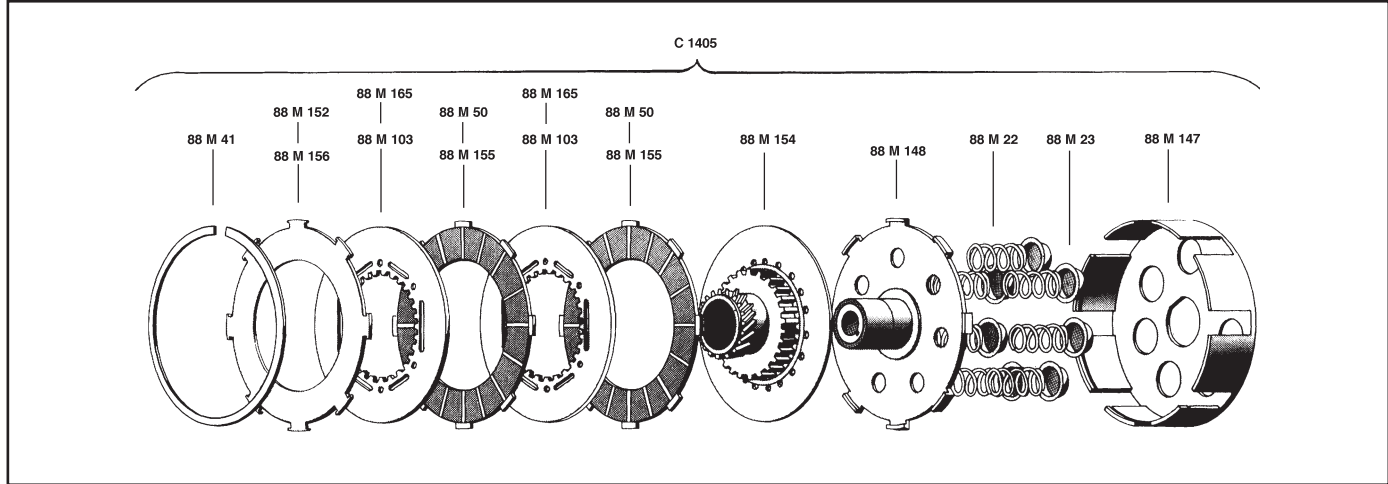

MATRICOLA	DESCRIZIONE
C 1405	Gruppo frizione completo
88 M 147	Coppa
88 M 23	Bicchierino
88 M 22	Molla
88 M 148	Disco conduttore con codolo e bronzina
88 M 154	Ingranaggio motore Z.26/22 con disco chiodato
88 M 155	Disco acciaio guarnito in sughero
88 M 156	Disco acciaio guarnito da una parte in sughero (denti a T)
88 M 103	Disco acciaio
88 M 41	Anello elastico
S 1056/F	Serie composta da: 2 articolo 88 M 155 2 articolo 88 M 103 1 articolo 88 M 156 7 articolo 88 M 22
S 1056/C	Serie composta da: 2 articolo 88 M 155 1 articolo 88 M 156

MATRICOLA	DESCRIZIONE
88 M 50	MODIFICHE Disco a denti esterni in acciaio guarnito in Surfex
88 M 52	Disco acciaio denti a T guarnito in Surfex da una parte
S 1056/E	Serie composta da: 2 articolo 88 M 50 1 articolo 88 M 52 2 articolo 88 M 103 7 articolo 88 M 22
88 M 164	Disco acciaio guarnito
88 M 165	Disco acciaio bombato
88 M 173	Molla rinforzata
S 1378	Serie composta da: 3 articolo 88 M 164 3 articolo 88 M 165 1 articolo 88 M 156 7 articolo 88 M 173
C 1405/F	Gruppo frizione completo modificato
88 M 196	Coppa temprata
88 M 23	Bicchierino
88 M 173	Molla
88 M 148	Disco conduttore con codolo e bronzina
88 M 154	Ingranaggio motore Z.26/22 con disco chiodato
88 M 164	Disco acciaio guarnito in sughero
88 M 156	Disco acciaio denti a T guarnito da una parte in sughero
88 M 165	Disco acciaio
88 M 41	Anello elastico
S 1378	Serie composta da: 3 articolo 88 M 164 3 articolo 88 M 165 1 articolo 88 M 156 7 articolo 88 M 173

125-150-200 cc. - 2T - PX 1998 →

125-150-200 cc. - 2T - COSA 2 1992 → 1995

MATRICOLA	DESCRIZIONE
	MODIFICA
88 M 251	Disco guarnito in sughero
88 M 252	Disco guarnito in sughero
88 M 253	Disco acciaio
88 M 250	Disco acciaio

MATRICOLA	DESCRIZIONE
S 2156	Serie composta da: 1 articolo 88 M 251 4 articolo 88 M 252 3 articolo 88 M 253 1 articolo 88 M 250

150 cc. - 2T - Ape C3 (dal motore n°90187) - C4

MATRICOLA	DESCRIZIONE
C 1219	Gruppo frizione completo
88 M 18/R	Coppa rinforzata
88 M 23	Bicchierino
88 M 22	Molla
88 M 85	Disco con codolo e bronzina (29 mm)
88 M 75	Ingranaggio motore con disco chiodato (28 mm)
88 M 28	Disco guarnito in sughero
88 M 76	Disco acciaio
88 M 53	Disco acciaio guarnito da una parte in sughero (denti a T)
88 M 24	Anello elastico

MATRICOLA	DESCRIZIONE
S 1287	Serie composta da: 2 articolo 88 M 28 1 articolo 88 M 53 2 articolo 88 M 76 6 articolo 88 M 22
S 1059/D	Serie composta da: 2 articolo 88 M 28 1 articolo 88 M 53
88 M 195	VARIANTI Coppa frizione temprata

180 cc. - 2T - RUNNER 1998 → 1999

180 cc. - 2T - HEXAGON 1997 → 1999

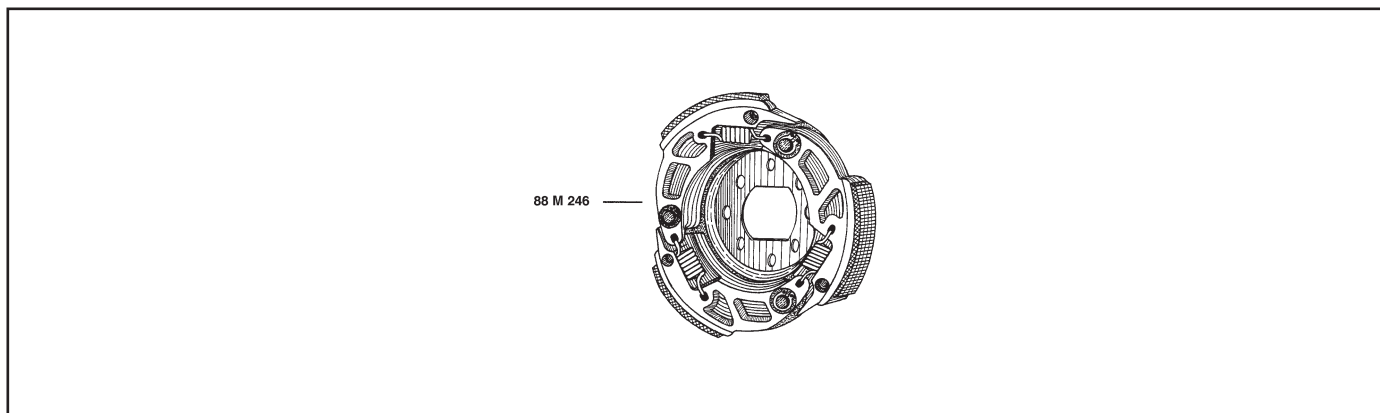

MATRICOLA	DESCRIZIONE
88 M 246	MODIFICA Girante centrifuga completa alleggerita (con serie molle supplementari)

MATRICOLA	DESCRIZIONE

150 cc. - 2T Ape - C3 (fino al motore n° 90186)

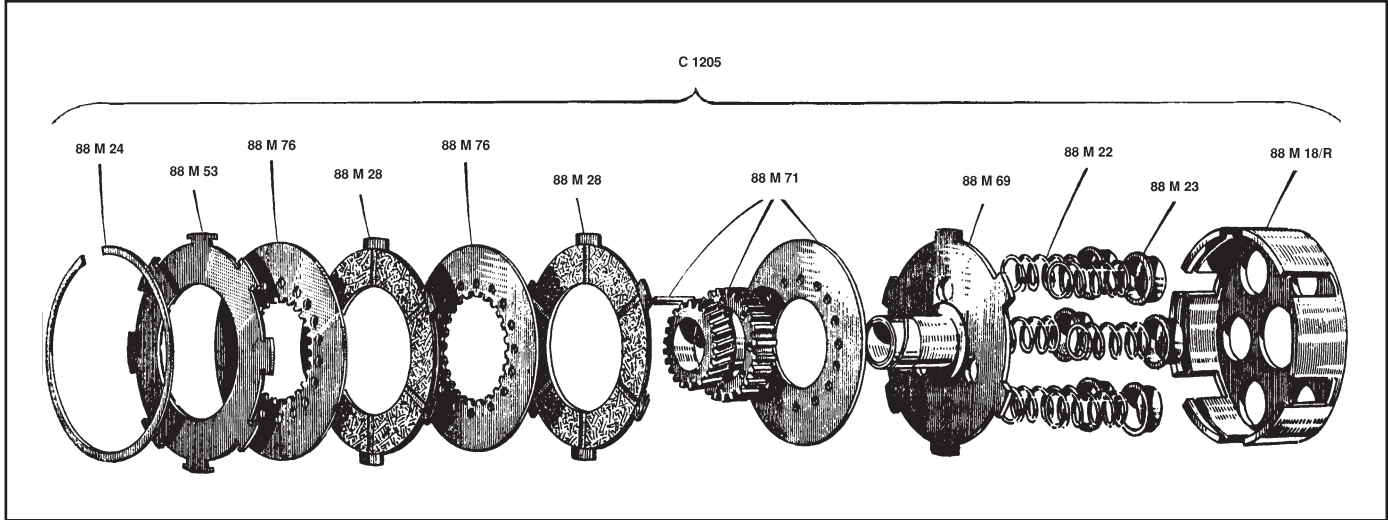

MATRICOLA	DESCRIZIONE
C 1205	Gruppo frizione completo
88 M 18/R	Coppa rinforzata
88 M 23	Bicchierino
88 M 22	Molla
88 M 69	Disco con codolo e bronzina (32,3 mm)
88 M 71	Ingranaggio motore con disco chiodato
88 M 28	Disco guarnito in sughero
88 M 76	Disco acciaio
88 M 53	Disco acciaio guarnito da una parte in sughero (denti a T)
88 M 24	Anello elastico

MATRICOLA	DESCRIZIONE
S 1287	Serie composta da: 2 articolo 88 M 28 1 articolo 88 M 53 2 articolo 88 M 76 6 articolo 88 M 22
S 1059/D	Serie composta da: 2 articolo 88 M 28 1 articolo 88 M 53

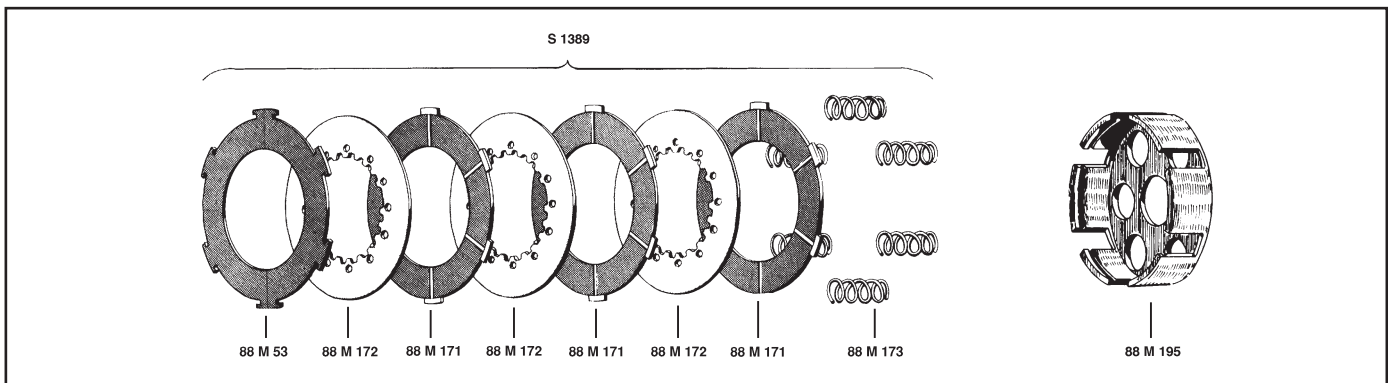

MATRICOLA	DESCRIZIONE
	VARIANTI
88 M 195	Coppa temprata
88 M 171	Disco guarnito in sughero
88 M 172	Disco acciaio
88 M 173	Molla rinforzata

MATRICOLA	DESCRIZIONE
S 1389	Serie rinforzata composta da: 3 articolo 88 M 171 1 articolo 88 M 53 3 articolo 88 M 172 6 articolo 88 M 173

175 cc. - 2T Ape MP → 1968

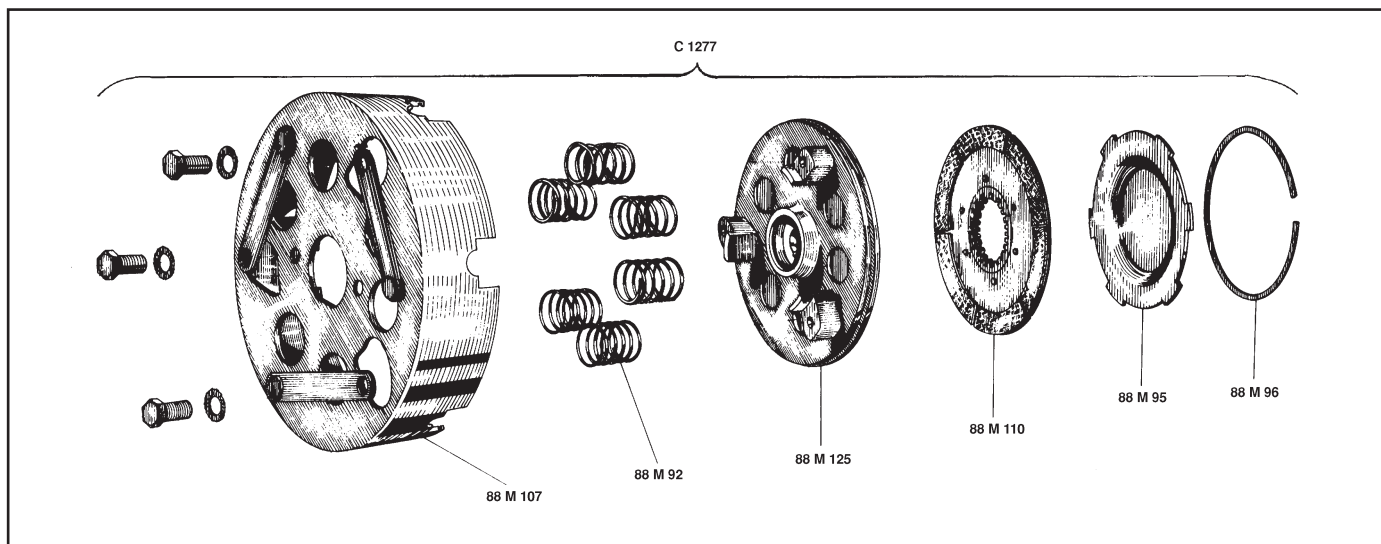

MATRICOLA	DESCRIZIONE
C 1277	Gruppo frizione completo
88 M 225	Coppa
88 M 92	Molla
88 M 125	Disco conduttore fisso porta molle

MATRICOLA	DESCRIZIONE
88 M 110	Disco frizione completo (senza paraolio)
88 M 95	Disco frontale
88 M 96	Anello elastico

175 cc. - 2T Apecar - P2 - P400 - P501 - Lubrificazione separata

MATRICOLA	DESCRIZIONE
88 M 141	Monodisco frizione (con paraolio)

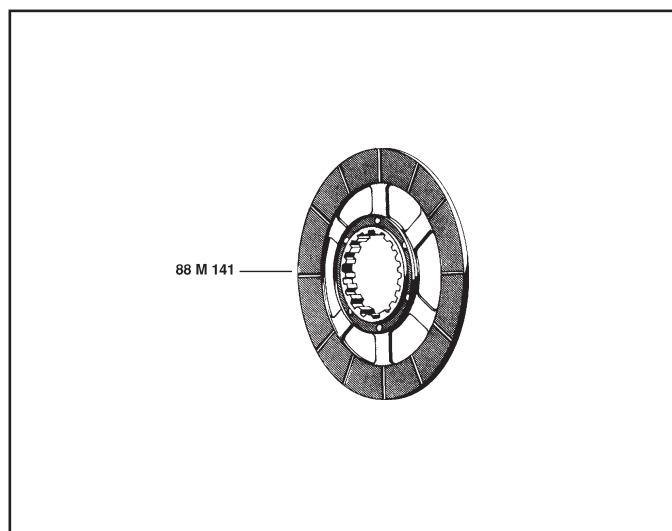

14

Ape MT 501- 601- 602

MATRICOLA	DESCRIZIONE
88 M 201	Monodisco frizione

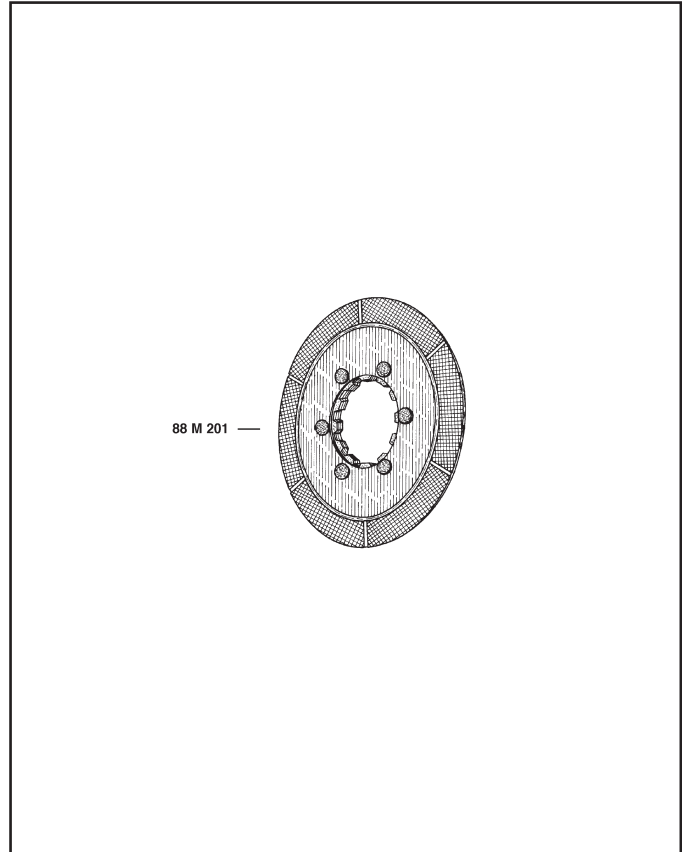

Ape TM - PM703

MATRICOLA	DESCRIZIONE
88 M 188	Monodisco frizione (senza paraolio)

